

Osaka Metro メディアガイド

# MEDIA GUIDE 2020

DIGITAL SIGNAGE

TRAIN MEDIA

STATION MEDIA

Osaka Metro MEDIA GUIDE 2020

Osaka Metro メディアガイド

# MEDIA GUIDE 2020

株式会社大阪メトロサービス



走り続ける、変わり続ける。

■ Osaka Metro 路線図



INDEX

■トピックス ▶▶ 2

万博について/Osaka Metroの魅力 ..... 2  
 路線プロフィール ..... 3  
 メディア紹介 ..... 4

■デジタルサイネージ ▶▶ 6

デジタルサイネージ メディア一覧 ..... 7  
 Umeda Metro Vision ..... 8  
 Osaka Metro ネットワークビジョン ..... 10  
 駅デジタルサイネージ ..... 14  
 Whityうめだ デジタル6 ..... 16  
 駅デジタルサイネージ入稿仕様 ..... 17  
 御堂筋ビジョン ..... 18  
 ニュートラムビジョン ..... 19

■車両広告 ▶▶ 20

車両広告 メディア一覧 ..... 21  
 中吊りポスター ..... 22  
 ドア横4面セット・ドア横ツイン ..... 24  
 ドア横ポスター ..... 25  
 まど上ポスター ..... 26  
 まど上ポスター(コーナー部) ..... 27  
 ドア上ポスター ..... 28  
 連結部上部ポスター・タイアップポスター ..... 29  
 まどステッカー ..... 30  
 ドアガラスステッカー ..... 31  
 ツインステッカー ..... 32  
 戸袋ステッカー・連結部ステッカー ..... 33  
 御堂筋プレミアムライナー ..... 34  
 御堂筋スーパーライナー ..... 36  
 御堂筋レディースライナー ..... 38

■駅広告 ▶▶ 40

駅広告 メディア一覧 ..... 41  
**駅貼広告**  
 ポスター規格・掲出方法 ..... 42  
 駅貼広告料金表 ..... 43  
 御堂筋ジャンボ・ハーフジャンボ ..... 44  
 梅田ロング ..... 47  
 連貼セット ..... 48  
 梅田セット ..... 49  
 なんばセット ..... 50  
 心斎橋ホーム集中貼・谷九セットA・B ..... 51  
 単貼広告 ..... 52  
**SP広告**  
 なんばパノラマビューセット ..... 53  
 臨時集中貼広告 ..... 54  
 梅田ビッグボード1号・2号  
 スーパーコラムなんば・なんばホームシート ..... 58  
 ホームドアシート ..... 59  
 サンプリング広告 ..... 60

■その他広告 ▶▶ 62

看板広告 ..... 63  
**バス広告**  
 窓額ポスター/外側板ステッカー ..... 64  
 車体ラッピング ..... 65  
**共同商品**  
 J・ADビジョンOsaka Metroネットワークセット ..... 66  
 大阪まるっとまんなかビジョンセット・中吊り共同商品 ..... 67

■広告取扱い基準 ▶▶ 68

申し込みスケジュール ..... 69

Osaka Metro メディアガイド  
**MEDIA GUIDE 2020**



## Osaka Metroの交通メディアについて

交通メディアは、マスリーチや反復視認性による購買効果といった従来からの特長に加えて、デジタル活用の可能性により近年注目を集めています。通勤、通学のエリアに合わせたターゲティングや、車両ジャック等のキャンペーンによりSNS上での拡散を狙うことが可能です。加えて、デジタルサイネージの利用によりメディアとしての可能性は大きく広がってきています。

<p>特徴 <b>1</b></p> <p><b>マスリーチが可能</b></p> <p>都市部においては毎日多くの鉄道利用者が通勤、通学、移動中に交通広告を見えています。</p>	<p>特徴 <b>2</b></p> <p><b>交通広告だから届くターゲットがある</b></p> <p>忙しくて普段テレビを見ない会社員など、マス媒体では届かない人々にもリーチ可能です。</p>	<p>特徴 <b>3</b></p> <p><b>強制視認性がある</b></p> <p>電車内や駅の中で、知らず知らずのうちに交通広告は目に入ります。</p>	<p>特徴 <b>4</b></p> <p><b>反復視認性がある</b></p> <p>通勤や通学で毎日鉄道を利用する人々には、広告を繰り返し見せることができます。</p>
<p>特徴 <b>5</b></p> <p><b>ターゲットセグメントがしやすい</b></p> <p>女性が多い駅での化粧品広告など、路線や駅の特徴に合わせてターゲットを絞ることが可能です。</p>	<p>特徴 <b>6</b></p> <p><b>SNSで拡散される</b></p> <p>話題性のある広告掲出を行うことでSNSによって更にリーチを広げることが可能です。</p>	<p>特徴 <b>7</b></p> <p><b>信頼感が高くなる</b></p> <p>“駅/地下鉄”という公共の場にあることで、広告に対して信頼されやすい傾向にあります。</p>	<p>特徴 <b>8</b></p> <p><b>購買行動促進効果がある</b></p> <p>店舗に近い場所で掲出が可能のため、広告を見た人にそのまま来店してもらうことができます。</p>

## 2025年 大阪万国博覧会決定！

見込経済波及効果約**1.9兆円**、来場予定者数約**2,800~3,000万人**<sup>※</sup>  
**夢洲会場での万博を契機に、大阪は飛躍的な発展が見込まれます！**



※ 数値出典：経済産業省「2025年国際博覧会検討会報告書」

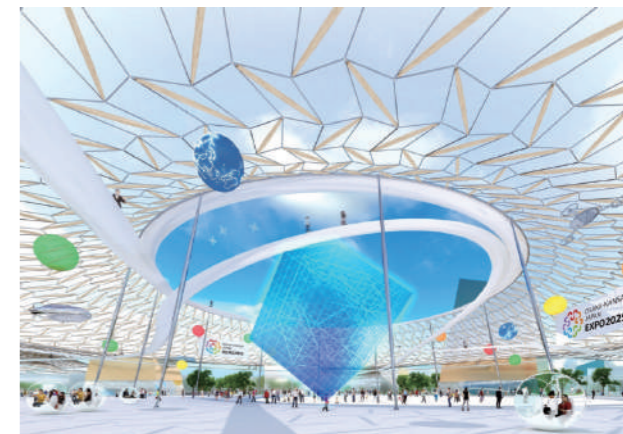

**夢洲を中心に、大阪は観光都市としてさらなる飛躍へ。**



2025年に大阪万国博覧会が夢洲で開催することをはじめ、IRも誘致中。これに伴い、Osaka Metroも中央線を夢洲まで延伸する予定です。今後、大阪はインバウンド人口が更に増加していくとともに観光都市としてますます発展していくことが予想されます。

**地元企業や大学が活躍！新しい何かが生まれるまちへ！**



研究者が集まる万博は技術をアピールする絶好の機会。関西の企業や大学が活躍し、新産業やベンチャー企業を生む土壌が育つ期待が高まっています。

万博イメージ図：経済産業省より提供

## Osaka Metro 路線プロフィール Railway Profile

大阪の真ん中を走っているOsaka Metroは、1日延べ327.5万人の輸送人員を誇ります。南北を縦断する御堂筋線を中心に、それぞれ特色のある9路線が住宅地から繁華街・オフィス街を繋いでおり、大阪の人々の生活を支えています。



路線	輸送人員(1日)	営業キロ	駅数
M Midosuji Line (御堂筋線)	124.6万人	24.5km	20駅
T Tanimachi Line (谷町線)	53.3万人	28.1km	26駅
Y Yotsubashi Line (四つ橋線)	28.9万人	11.4km	11駅
C Chuo Line (中央線)	34.9万人	17.9km	14駅
S Sennichimae Line (千日前線)	19.8万人	12.6km	14駅
K Sakaisuji Line (堺筋線)	35.2万人	8.5km	10駅
N Nagahori Tsurumi-Ryokuchi Line (長堀鶴見緑地線)	17.6万人	15.0km	17駅
I Imazatosuji Line (今里筋線)	7.1万人	11.9km	11駅
P New Tram (ニュートラム)	5.7万人	7.9km	10駅

※2019.11.12(火)Osaka Metro交通調査 ※いまざとライナーは除く。 ※1日総輸送人員は、1人が2路線を乗り継いだ場合、輸送人員は2人として算出しています。

## 大阪の真ん中を走っている Osaka Metroの広告効果は絶大。

大阪の中心地であり、商業からオフィス、エンターテインメントまで揃う梅田。  
大阪随一のビジネス街である淀屋橋や本町、北浜。  
多くの商業施設が集い、日々観光客で賑わう心斎橋やなんば、天王寺。  
大阪の真ん中を走っているOsaka Metroだから、あらゆるジャンルのエリアと人にリーチができ、  
クライアントと生活者を密に結びつける効果的なプロモーションが可能です。



### Umeda Metro Vision

御堂筋線 梅田駅の新しいシンボル！  
LEDデジタルサイネージ

### 御堂筋レディースライナー



### Whityうめだデジタル6



# Osaka Metro DIGITAL SIGNAGE

デジタルサイネージ

対象駅

- 御堂筋線 / 新大阪駅・梅田駅・淀屋橋駅・本町駅・心斎橋駅・なんば駅・天王寺駅・なかもず駅
- 谷町線 / 東梅田駅・天満橋駅・谷町四丁目駅・谷町九丁目駅
- 四つ橋線 / 肥後橋駅 ●堺筋線 / 北浜駅・日本橋駅

## Osaka Metro 路線図



## デジタルサイネージ メディア一覧

### ■ 駅デジタルサイネージ

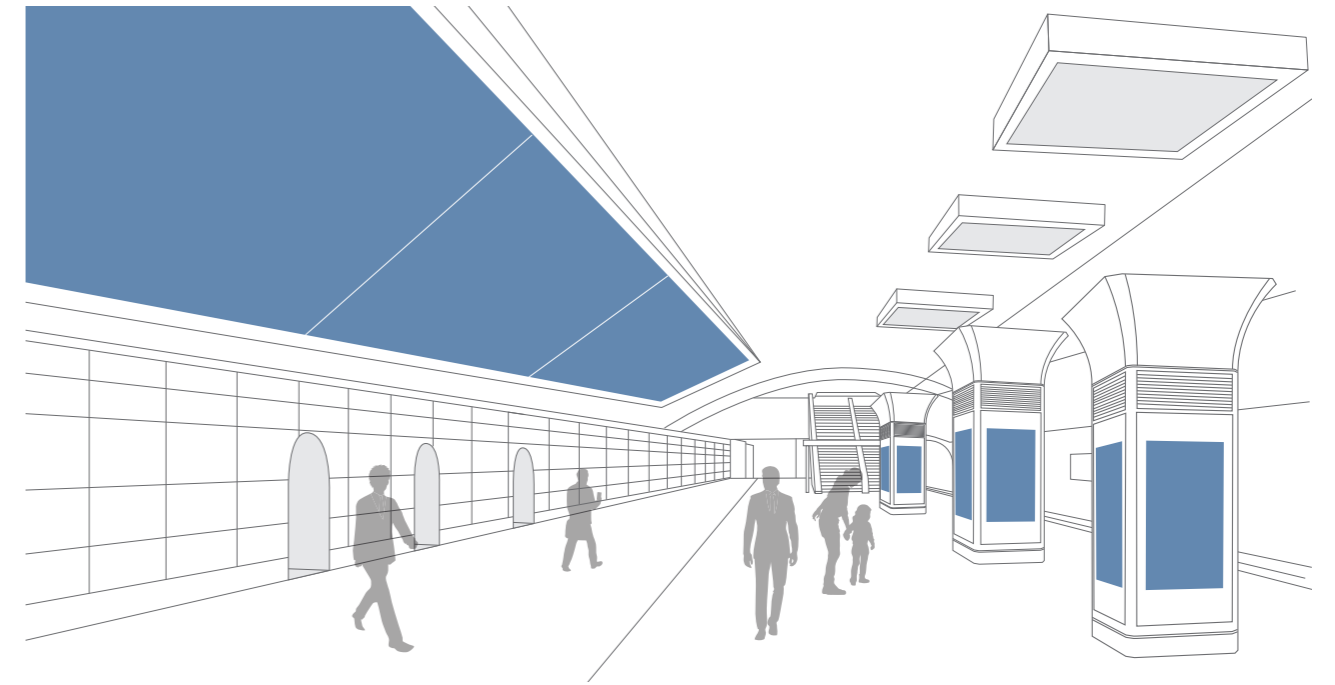

### ■ 車内デジタルサイネージ

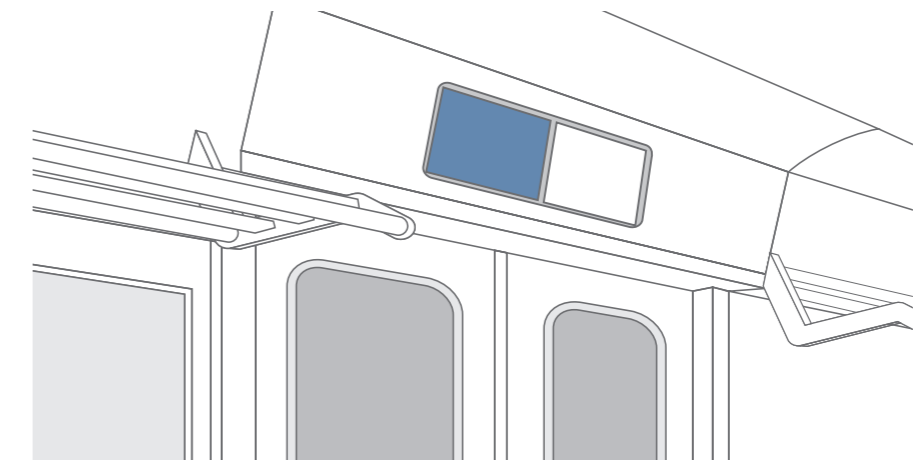

- Umeda Metro Vision ..... 8
- Osaka Metro ネットワークビジョン ..... 10
- 駅デジタルサイネージ ..... 14
- Whityうめだ デジタル6 ..... 16
- 駅デジタルサイネージ入稿仕様 ..... 17
- 御堂筋ビジョン ..... 18
- ニュートラムビジョン ..... 19

トビックス  
デジタルサイネージ

車両広告

駅広告

その他広告

広告取扱い基準

# Umeda Metro Vision

- Osaka Metro梅田駅のホームに、駅構内では日本最大となる幅40mのデジタルサイネージが登場
- 梅田ホームビジョンと組み合わせたジャック放映は、大迫力の空間演出による強力な訴求が期待できます。
- ジャック空間の中でサンプリングも可能で、視覚効果と合わせ圧倒的な広告展開が可能です。(※一社買切のみ)



## ■ 放映イメージ

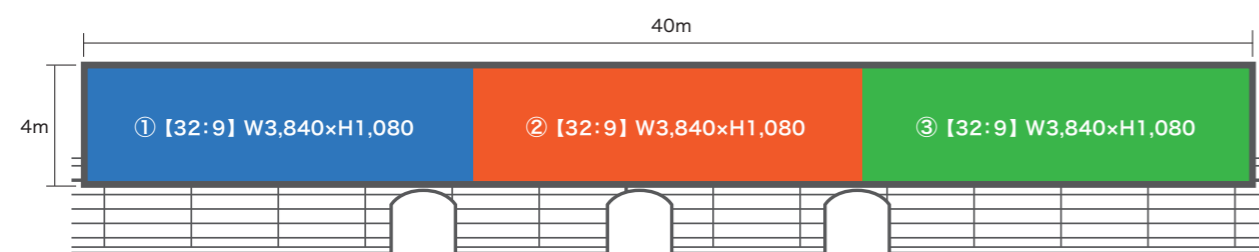

## ■ 入稿データに関するご注意

- 放映パターンは、【32:9】×3のみとなります。
- 入稿素材は、非表示部分を含む16:9サイズでご入稿ください。
- 入稿素材は、放映箇所それぞれについて計3種類ご用意ください。
- コンテンツの最大ファイルサイズは、1ファイルあたり2GBです。再生時間の関係で2GBを超える場合は、規定サイズ以下になるようファイルを分割してご入稿ください。

広告名	放映形態	放映期間	スタート日	放映秒数	販売枠数	ロール	広告料金
Umeda Metro Vision	1社買切	1週間	月曜日	—	1枠	—	5,000,000円
	ロール放映	1週間	月曜日	15秒/1枠	12枠	3分	600,000円
梅田プレミアムセット※1	1社買切	1週間	月曜日	— (max3分)	1枠	—	6,000,000円

※1 梅田プレミアムセットは「Umeda Metro Vision」と「梅田ホームビジョン」のセット商品です。(1社買切のみ)  
 ※料金はすべて税抜で表示しています。 ※放映内容について、事前審査が必要です。 ※駅改良工事等により、放映面数が増える場合があります。  
 ※最低放映保障回数は、延べ放映回数の90%稼働時の回数とします。 ※特殊放映については別途お問い合わせください。

## ■ オプション

広告名	配布期間	広告料金(追加分)
梅田プレミアムセット+サンプリング	1日あたり	250,000円

※料金はすべて税抜で表示しています。 ※オプションは、1社買切のお申込みをいただいた場合のみ対象となります。 ※「Umeda Metro Vision」との併用も可能です。

## ■ 素材入稿仕様書

動画コンテンツ/MPEG4 AVC/H.264(4K)

規格	設定項目	内容
4K	解像度(pixel)	【16:9】 W3,840 × H2,160(表示部分は W3,840 × H1,080)
	拡張子(ファイル形式)	.mp4
	映像エンコードビットレート	CBR(固定ビットレート) 8Mbps 以下
	プロファイルレベル	High, L5.1
	フレームレート	30fps
	ピクセルアスペクト比	1:1

静止画コンテンツ

規格	設定項目	内容
4K	画像サイズ	W3,840 × H2,160
	拡張子(ファイル形式)	.jpg .png .bmp
	カラーモード	RGB形式
	解像度	最大72dpi

## ■ 動画コンテンツ・静止画コンテンツ 入稿イメージ

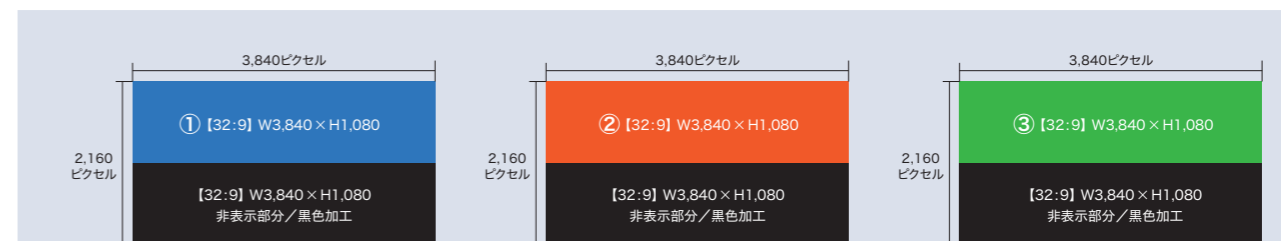

入稿素材は、どの素材が左・中・右なのかファイル名に記載下さい。3素材とも同素材を放映する場合は、ファイル名の最後に左中右と記載し、入稿データは1つで構いません。

●例1(3素材とも別素材の場合)

➡ 200406\_クライアント名\_UMV左.mp4

●例2(3素材とも同素材の場合)

➡ 200406\_クライアント名\_UMV左中右.mp4

# Osaka Metro ネットワークビジョン

- 1日約327.5万人の輸送人員を誇るOsaka Metroの主要駅において合計249面のサイネージによる広範囲訴求が可能。
- ターミナル駅、大阪の玄関口、観光・商業地域、オフィスまでをフルカバーし、多属性の生活者にリーチ。
- 単駅のみ掲出も可能で、プロモーション戦略に合わせフレキシブルに掲出することができます。



## ■ 広告料金

### ネットワークスポット

対象駅	柱本数	面数	放映期間	放映秒数	販売枠数	ルール	広告料金
14駅	114本	249面	1週間	15秒/枠	14枠/24枠	6分	1,400,000円

### 単駅スポット

駅	エリア	柱本数	面数	放映期間	放映秒数	販売枠数	ルール	広告料金 / 1週間	広告料金 / 1ヶ月		
御堂筋線	新大阪	北改札	5本	10	1か月 (放映開始 毎月1日) ※梅田・東梅田は 1週間(月~日)	15秒/枠	10枠/24枠	6分	—	250,000円	
		中改札	4本	7					17面	—	—
	梅田	下りホーム	12本	23					23面	150,000円	—
	淀屋橋	北改札	10本	28					28面	—	300,000円
	本町	北北改札	3本	3					13面	—	200,000円
		南改札	5本	10					—	—	—
	なんば	なんばウォーク前	11本	44					44面	—	400,000円
天王寺	西改札	8本	22	39面					—	350,000円	
	東改札	7本	17	—					—	—	
なかもず	改札内通路	7本	14	14面					—	150,000円	
	東梅田	コンコース通路	14本	28					28面	150,000円	—
谷町線	天満橋	北改札	5本	10					—	100,000円	
		南改札	2本	2					12面	—	—
	谷町四丁目	北改札	3本	6					6面	—	80,000円
谷町九丁目	中改札	5本	5	5面	—	80,000円					
四つ橋線	肥後橋	北改札	3本	6	6面	—	80,000円				
堺筋線	北浜	京阪方面	2本	2	5面	—	80,000円				
		北改札	3本	3	—	—	—				
	日本橋	東改札	1本	1	9面	—	100,000円				
		中南改札	4本	8	—	—	—	—	—		

※料金はすべて税抜で表示しています。 ※放映内容について、事前審査が必要です。 ※駅改良工事等により、放映面数が増える場合があります。  
※最低放映保障回数は、延べ放映回数の90%稼働時の回数とします。

## ■ ネットワークビジョンの全体像



## ■ 各駅の詳細

	駅名	乗降客数 (万人)	面数
ターミナル駅	① 梅田	44.2	23
	② 天王寺	26.4	39
大阪の玄関口	③ 新大阪	15.2	17
観光・商業地域	④ なんば	36.2	44
	⑤ 東梅田	16.7	28
	⑥ 谷町四丁目	9.2	6
	⑦ 天満橋	8.8	12
	⑧ 日本橋	7.8	9
オフィス	⑨ 淀屋橋	23.2	28
	⑩ 本町	21.9	13
	⑪ 肥後橋	7.5	6
他電鉄主要駅との連絡	⑫ 北浜	7.0	5
	⑬ なかもず	7.6	14
	⑭ 谷町九丁目	7.3	5
合計		239.0	249

※2019.11.12(火) Osaka Metro 交通調査

## ■ 各駅設置場所

### ① 御堂筋線 梅田駅



### ② 御堂筋線 天王寺駅

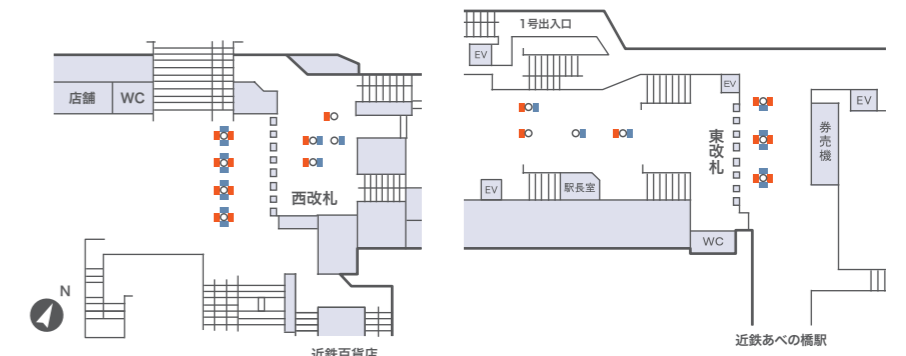
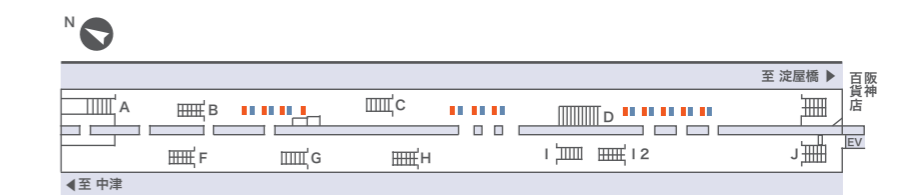

■ 放映システム A ■ 放映システム B

# Osaka Metro ネットワークビジョン 各駅設置場所

3 御堂筋線 新大阪駅

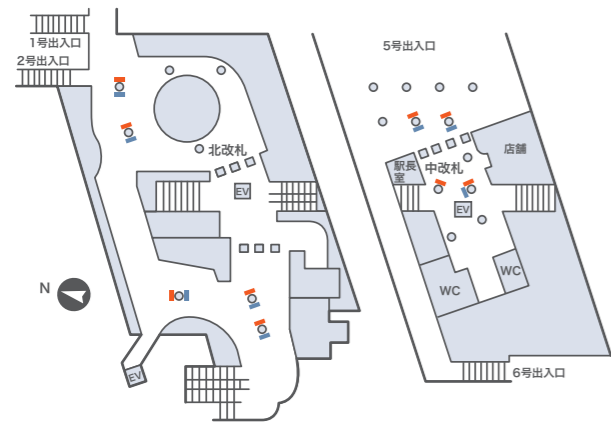

4 御堂筋線 なんば駅

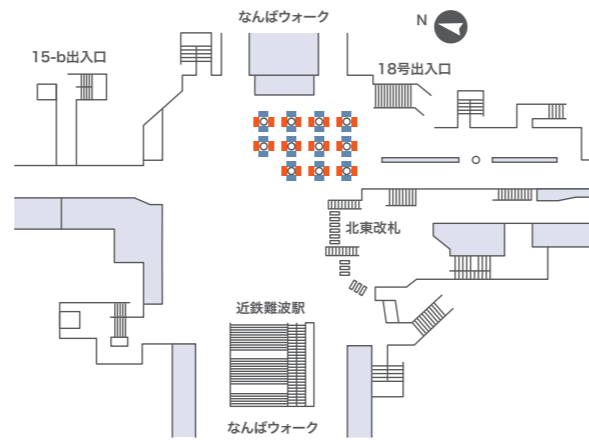

5 谷町線 東梅田駅

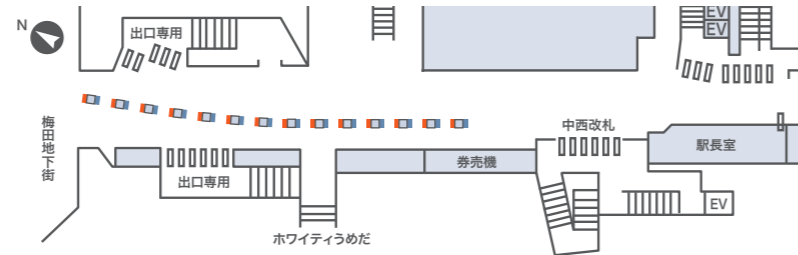

6 谷町線 谷町四丁目駅

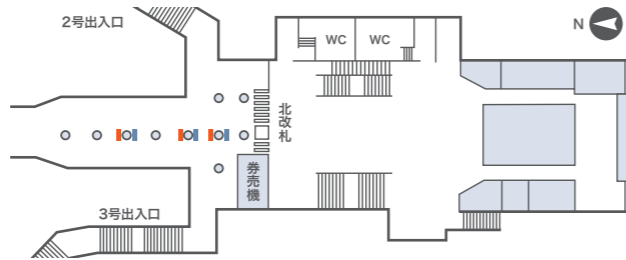

7 谷町線 天満橋駅

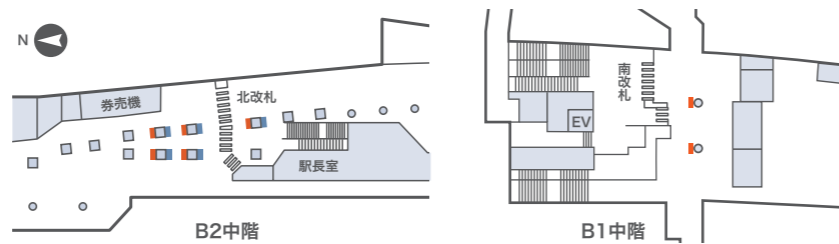

■ 放映システム A ■ 放映システム B

8 堺筋線 日本橋駅

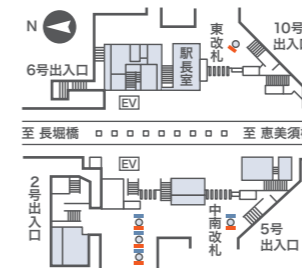

9 御堂筋線 淀屋橋駅

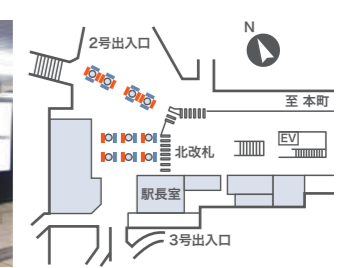

10 御堂筋線 本町駅

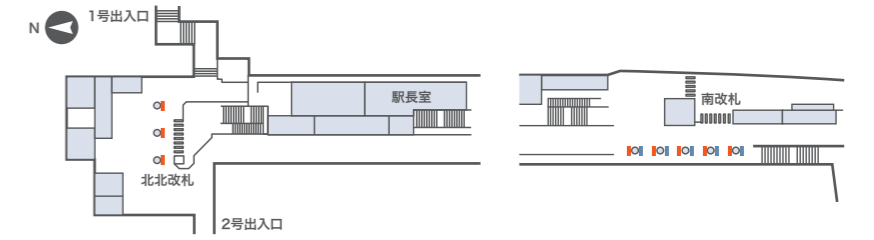

11 四つ橋線 肥後橋駅

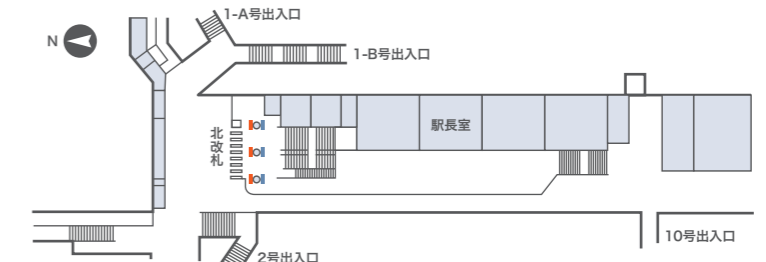

12 堺筋線 北浜駅

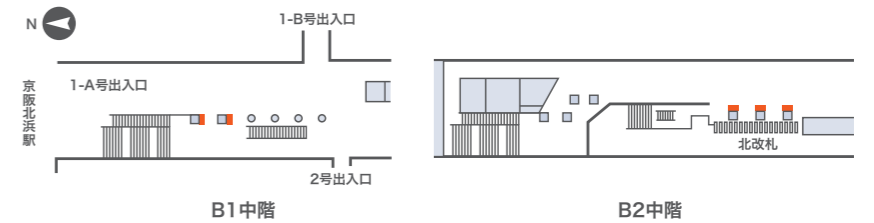

13 御堂筋線 なかもず駅

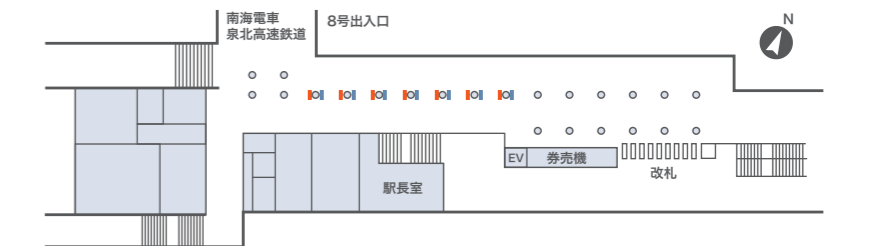

14 谷町線 谷町九丁目駅

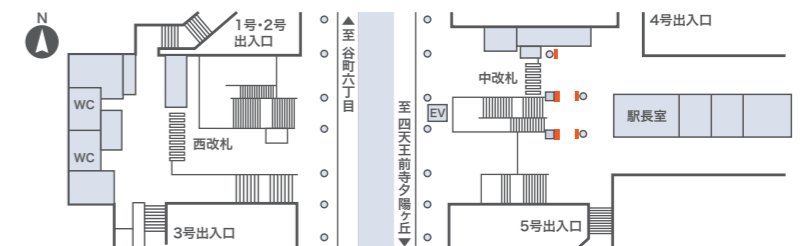

■ 放映システム A ■ 放映システム B



# 駅デジタルサイネージ

- 駅コンコースやホームに設置されたデジタルメディアです。
- 通行人の導線に沿って連続的に放映されるため印象的な広告展開が可能です。
- 御堂筋線の主要駅で広範囲に展開できるセット販売も行っています。

## ■ 梅田ホームビジョン



## ■ なんばコンコースビジョン



## ■ 梅田コンコースビジョン



## ■ なんばパノラマビジョン



## ■ 心斎橋コンコースビジョン



## ■ 天王寺コンコースビジョン



## ■ 画面サイズ

梅田ホームビジョン

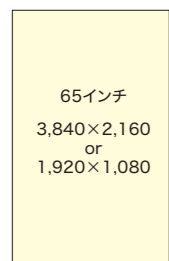

梅田コンコースビジョン

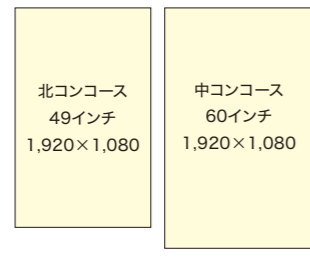

なんば・心斎橋・天王寺  
コンコースビジョン

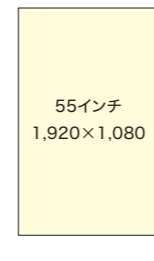

なんばパノラマビジョン

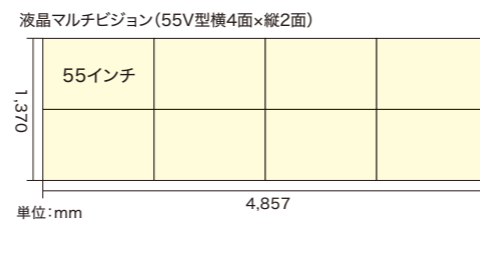

広告名	画面サイズ	画面数	秒数	ロール	放映時間	放映期間	スタート日	放映素材	音声	広告料金
梅田ホームビジョン	65インチ縦	12面	1枠15秒	12枠/3分	5時00分～24時00分	1週間	月曜日	動画 静止画	無	1社買切 1,000,000円 ロール放映 120,000円
梅田コンコースビジョン	北コンコース 49インチ縦	計36面 北24面 中12面	1枠15秒	12枠/3分	5時00分～24時00分	1週間	月曜日	動画 静止画	無	1社買切 2,800,000円
	中コンコース 60インチ縦									ロール放映 280,000円
なんばコンコースビジョン	55インチ縦	36面	1枠15秒	12枠/3分	5時00分～24時00分	1週間	月曜日	動画 静止画	無	1社買切 2,000,000円 ロール放映 200,000円
心斎橋コンコースビジョン	55インチ縦	23面	1枠15秒	12枠/3分	5時00分～24時00分	1週間	月曜日	動画 静止画	無	1社買切 1,800,000円 ロール放映 200,000円
天王寺コンコースビジョン	55インチ縦	16面	1枠15秒	12枠/3分	5時00分～24時00分	1週間	月曜日	動画 静止画	無	1社買切 1,000,000円 ロール放映 100,000円
なんばパノラマビジョン	約200インチ 1面:55インチ横	8面	1枠30秒	8枠/4分	5時00分～24時00分	1週間	月曜日	動画 静止画	無	150,000円
						4週間				450,000円
						26週間				2,250,000円

## ■ セット商品

広告名	秒数	放映期間	ラインナップ			広告料金
梅田デジタルセット	1枠15秒	1週間	梅田ホームビジョン【12面】	梅田コンコースビジョン【36面】	梅田(ネットワーク)【23面】	1週間 500,000円

※料金はすべて税抜で表示しています。※放映内容について、事前審査が必要です。 ※駅改良工事等により、放映面数が増える場合があります。  
※最低放映保障回数は、延べ放映回数の90%稼働時の回数とします。 ※特殊放映については別途お問い合わせください。

## ■ 各駅設置場所

梅田ホームビジョン

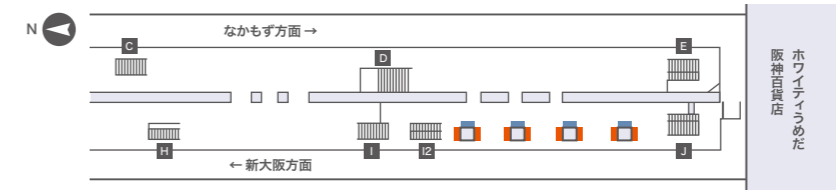

梅田コンコースビジョン

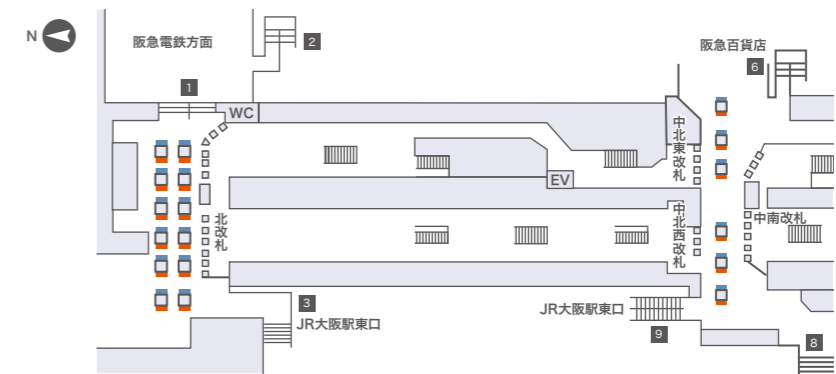

なんばコンコースビジョン・なんばパノラマビジョン

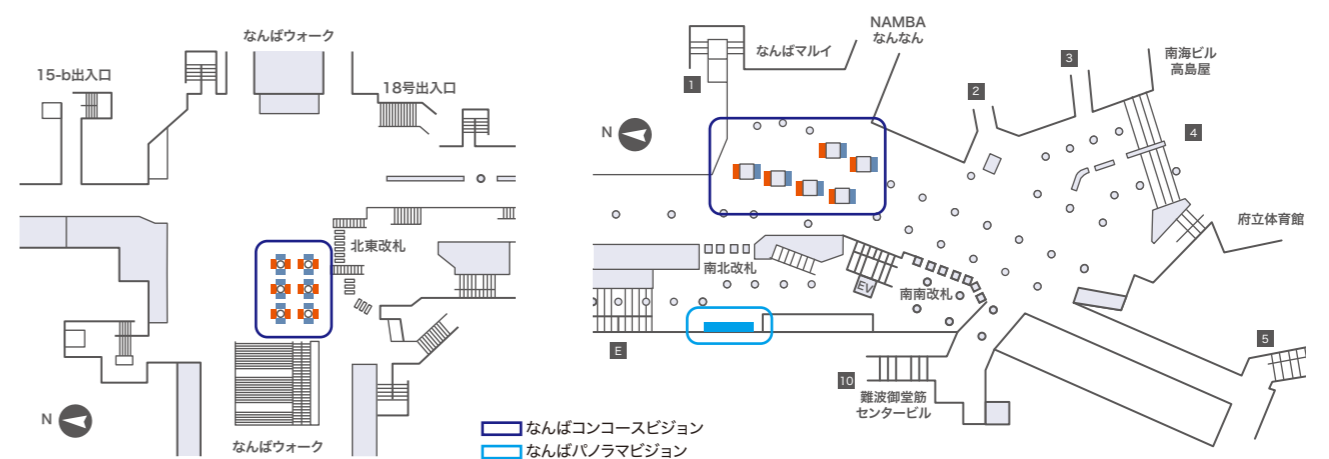

心斎橋コンコースビジョン

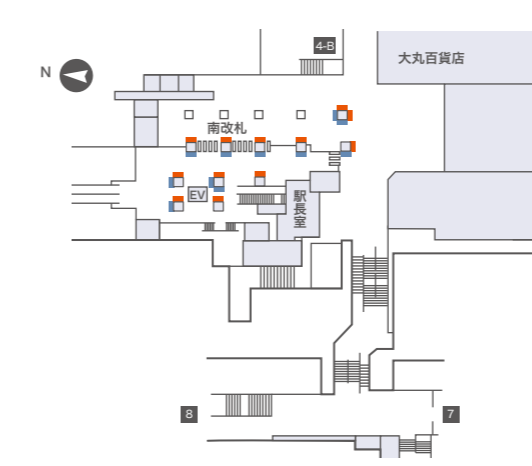

天王寺コンコースビジョン

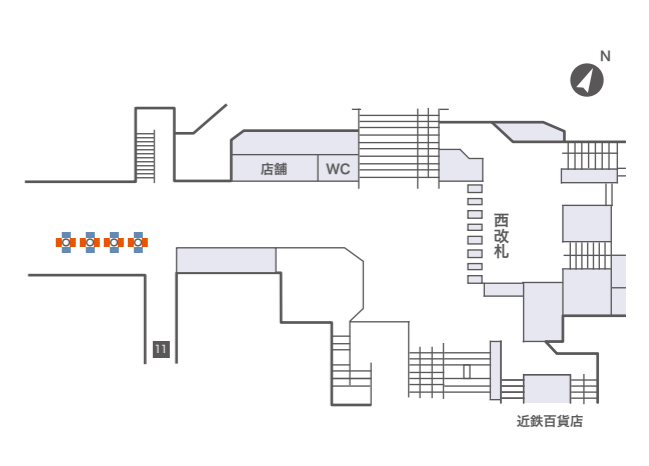

■ 放映システム A ■ 放映システム B

# Whityうめだデジタル6

- 1日の来街者数約40万人を誇る「ホワイトティうめだ」の中でも最も通行量の多い「センターモール」に位置し、連続性を伴った強力な広告訴求が可能です。
- ディスプレイは大迫力の75インチ。6柱24画面のデジタルサイネージで、圧倒的な存在感を放ちます。



## ■ サイズ

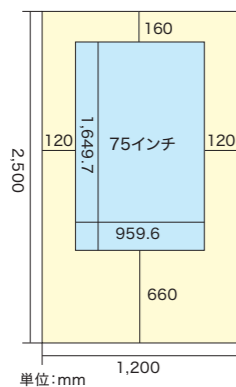

## ■ 配置図

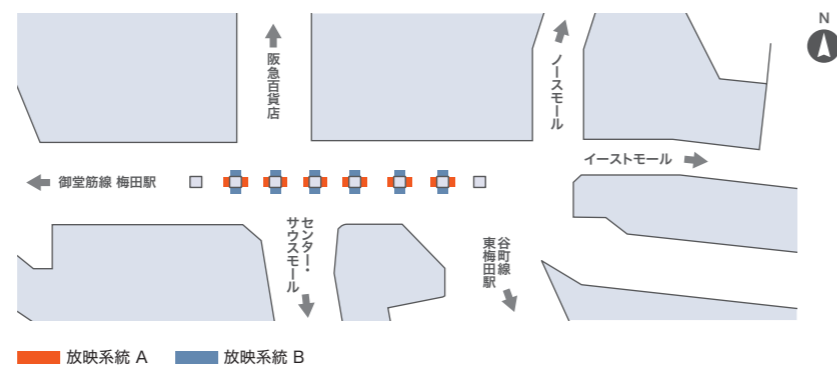

広告名	設置場所	放映時間	放映秒数	画面サイズ	音声
Whityうめだデジタル6	ホワイトティうめだセンターモール	柱6本 24画面	5:00~24:00	75インチ 液晶縦型ディスプレイ	無

放映形態	放映期間	スタート日	放映秒数	販売枠数	ロール	広告料金
1社買切	1週間	月曜日	—	12/12枠 <sup>※1</sup>	—	2,500,000円
1社買切	1週間	月曜日	—	11/12枠 <sup>※2</sup>	2分45秒	2,300,000円
ロール放映	1週間	月曜日	15秒/1枠	11枠 <sup>※3</sup>	3分	250,000円

※料金はすべて税抜で表示しています。 ※放映内容について、事前審査が必要です。 ※駅改良工事等により、放映面数が変更になる場合があります。  
 ※一社買切のお申込みの場合は事前に大阪メトロサービスへご相談ください。  
 ※1 ホワイトティうめだのセール期間(2回/年)、創業祭の開催期間並びに大阪地下街が定める特定の期間以外は1社買切(12枠)を受付ます。  
 ※2 上記特定期間の場合、11枠の買切は可能ですが、1枠は業務枠として「地下街PR」、「曾根崎警察広報」、「防災情報」、「府市依頼情報」枠とさせていただきます。  
 ※3 ロール販売においては、上記特定期間外においてもロール12枠のうち、1枠/15秒を業務枠とさせていただきます。

# 駅デジタルサイネージ入稿仕様

広告名		梅田ホームビジョン Whityデジタル6	ネットワークビジョン 梅田/なんば/心斎橋/天王寺 コンコースビジョン	なんばパノラマビジョン
4K	解像度	最大3,840×2,160 (アスペクト比 16:9) (横向き <sup>※1</sup> )	—	—
	拡張子(ファイル形式)	WMV(Windows Media Video 9 形式) 映像データのみ	—	—
	映像エンコード ビットレート	CBR 最大値35Mbpsまで	—	—
	フレームレート(最大)	24 ~ 30fps	—	—
	ストリームタイプ	NG(非対応)	—	—
動画コンテンツ	解像度	最大1,920×1,080 (アスペクト比 16:9) (横向き <sup>※2</sup> )	—	最大3,840×1,080(アスペクト比 32:9) 最大1,920×1,080(アスペクト比 16:9)
	拡張子(ファイル形式)	mpeg, mpg, wmv, avi, mp4 映像データのみ	—	wmv, mp4 映像データのみ
	映像エンコード ビットレート	CBR 最大値8Mbpsまで	—	CBR 最大値12Mbpsまで
	フレームレート(最大)	—	~ 30fps	—
	ストリームタイプ	—	NG(非対応)	—
FLASH	画像の大きさ	—	最大1,920×1,080	—
	拡張子(ファイル形式)	—	swf	—
	バージョン	—	Ver.1.1	—
静止画コンテンツ	画像の大きさ	—	最大3,840×2,160 (アスペクト比 16:9) (横向き <sup>※3</sup> )	最大3,840×1,080(アスペクト比 32:9) 最大1,920×1,080(アスペクト比 16:9) 最大1,920×2,160(アスペクト比 8:9)
	拡張子(ファイル形式)	—	JPEG	—
	カラーモード	—	RGB形式	—
	解像度	—	72dpi ~	—

## ■ 入稿時のご注意

※1~※3は、入稿時のデータを横向き(左側が上)で納品してください。

ファイル名称の付け方に関しては、下記の要領に従って、ファイル名を付けてください。数字はすべて半角を用いてください。

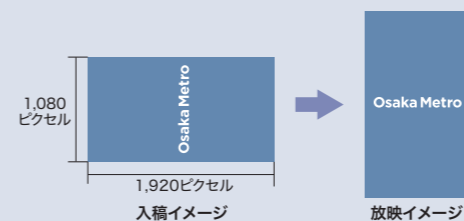

放映開始日\_クライアント名\_素材番号.拡張子

各項目間には必ず半角アンダーバー「\_」を挿入してください。

- 放映開始日 / 2020年4月1日
  - クライアント名 / ○○○○○○
  - 素材番号 / 1
- 20200401\_○○○○○○\_01.jpeg

# 御堂筋ビジョン

- 『御堂筋ビジョン』が画面数を増やして販売します。
- ニュースや天気予報なども放映するため、高い注目率が期待されます。
- 『駅間固定放映』とは、あらかじめ放映する駅間(区間)を固定しており、その区間を列車が出発した直後の1番目に放映いたします。
- 『駅間固定放映』は30秒コンテンツも対応可能となっています。



## ■画面サイズ

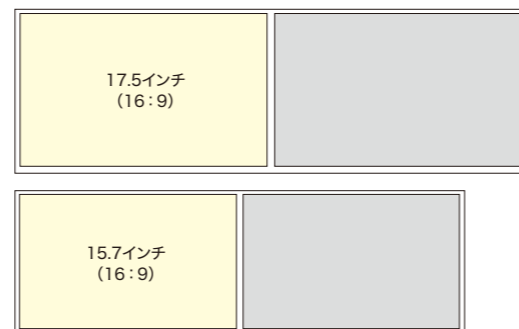

## ■掲出位置

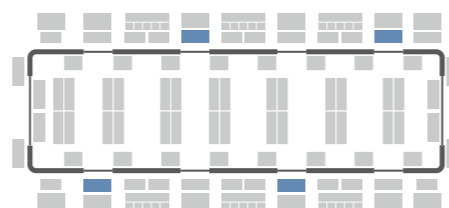

## ■広告形態

画面サイズ	スタート日	秒数	ロール	放映素材	音響	備考
30000系 17.5インチ(16:9) 20000系 15.7インチ(16:9)	月曜日	1枠15秒	16枠/4分 (MAX8分)*	動画 静止画	無	※業務用コンテンツが、4分 (1分×4回)入ります。

※30秒放映の場合、動画素材を①前半15秒/②後半15秒に分割いただく必要がございます。 ※御堂筋プレミアムライナーの申込みが入った期間は、放映面数が1編成分(40面)減ります。

## 御堂筋ビジョン搭載列車の各編成数(2020年3月時点)

・30000系/14編成 ・20000系/6編成

## ■駅間固定放映

放映パターン	放映枠数	放映回数	行先	放映区間
A	1枠30秒 or2枠15秒	計14回/ 1往復	上り (千里中央行)	あびこ～長居、天王寺～動物園前、心斎橋～本町、淀屋橋～梅田、中津～西中島南方、東三国～江坂、桃山台～千里中央
			下り (なかもず行)	千里中央～桃山台、江坂～東三国、西中島南方～中津、梅田～淀屋橋、本町～心斎橋、動物園前～天王寺、長居～あびこ
B	1枠30秒 or2枠15秒	計14回/ 1往復	上り (千里中央行)	北花田～あびこ、昭和町～天王寺、なんば～心斎橋、本町～淀屋橋、梅田～中津、新大阪～東三国、緑地公園～桃山台
			下り (なかもず行)	桃山台～緑地公園、東三国～新大阪、中津～梅田、淀屋橋～本町、心斎橋～なんば、天王寺～昭和町、あびこ～北花田

## ■広告料金

種別	放映秒数	放映期間	広告料金	
			(2020年4月6日～2020年10月4日)	(2020年10月5日～2021年4月4日)
通常スポット	15秒	1週間	440,000円	520,000円
		26週間	5,720,000円	6,760,000円
駅間固定放映	30秒	1週間	1,100,000円	1,300,000円
		26週間	14,300,000円	16,900,000円
	15秒	1週間	550,000円	650,000円
		26週間	7,150,000円	8,450,000円

※料金はすべて税抜で表示しています。

※放映内容について、事前審査が必要です。 ※運行状況により走行車両数が変動する場合があります。

# ニュートラムビジョン

- ニュートラムの全車両で放映できる車内デジタルサイネージです。
- 沿線のATCホールやインテックス大阪では、年間を通して様々なイベントが開催されており、ターゲットを絞った効率的なリーチが可能です。



## ■画面サイズ



広告名	編成数	画面数 (4面/1編成)	秒数	ロール	放映期間	スタート日	広告料金
ニュートラムビジョン	20編成	80面	1枠30秒	8枠/4分	1か月 6か月	1日スタート	160,000円 480,000円

※料金はすべて税抜で表示しています。 ※放映内容について、事前審査が必要です。

## 車内デジタルサイネージ入稿仕様

広告名		御堂筋ビジョン	ニュートラムビジョン
フルHD	解像度	1,920 × 1,080px (アスペクト比 16:9)	1,280 × 1,024px (アスペクト比 5:4)
	拡張子(ファイル形式)	mpg (MPEG-2 PS)	mp4 (MPEG-4 AVC)
	最大ビットレート	55Mbps	40Mbps
	最大フレームレート	29.97fps	30fps
動画入稿形式	表示領域	<p>セーフティ領域+文字配置許容範囲 (1,280 × 720ドット) ↓ 文字配置許容範囲 (1,216 × 684ドット)</p> <p>2.5% (18ドット) 2.5% (32ドット) 17.5型LCDで約9mm</p> <ul style="list-style-type: none"> <li>●上下左右各2.5%ずつのセーフティ領域には文字等を配置しない。</li> <li>●セーフティ領域内も映像の記録が必要(白抜き、黒抜きなどの表示は不可)</li> <li>●放映秒数ジャストで入稿ください。(テープ入稿時のような前後3秒の捨てカットは不要です。)</li> <li>●データに含まれている音声は放映時に無効になりますので、ご注意ください。</li> </ul>	<p>画面サイズ/19インチ</p> <p>16:9 1,280 × 720</p> <p>4:3 1,280 × 960</p> <ul style="list-style-type: none"> <li>●基本画面中心に表示し、ブランク部分は白色で塗りつぶします。また、画面より大きい場合は、画面フィットサイズに同率縮小、画面より小さい場合は、同率拡大します。</li> <li>●放映秒数ジャストで入稿ください。(テープ入稿時のような前後3秒の捨てカットは不要です。)</li> <li>●データに含まれている音声は放映時に無効になりますので、ご注意ください。</li> </ul>
	入稿方法	データ入稿	データ入稿
静止画入稿形式	解像度	1,280 × 720px (アスペクト比 16:9)	1,280 × 1,024px (アスペクト比 5:4)
	ファイル形式	JPEG(700kb以下)	JPEG
	カラーモード	RGB形式	RGB形式
	色数	24ビットフルカラー	24ビットフルカラー
入稿方法	データ入稿	データ入稿	

## ■入稿時のご注意

ファイル名称の付け方に関しては、下記の要領に従って、ファイル名を付けてください。数字はすべて半角を用いてください。

各項目間には必ず半角アンダーバー「\_」を挿入してください。

- 放映開始日/2019年4月1日
  - クライアント名/〇〇〇〇〇〇
  - 素材番号/1
- ➡ 20190401\_〇〇〇〇〇〇\_01.jpeg

放映開始日\_クライアント名\_素材番号.拡張子

# Osaka Metro TRAIN MEDIA

車両広告

対象路線  
Osaka Metro全線

## Osaka Metro 路線図



## 車両広告 メディア一覧



① 中吊りポスター	22	⑨ まどステッカー	30
② ドア横4面セット・ドア横ツイン	24	⑩ ドアガラスステッカー	31
③ ドア横ポスター	25	⑪ ツインステッカー	32
④ まど上ポスター	26	⑫ 戸袋ステッカー	33
⑤ まど上ポスター(コーナー部)	27	⑬ 連結部ステッカー	33
⑥ ドア上ポスター	28	■ 御堂筋プレミアムライナー	34
⑦ 連結部上部ポスター	29	■ 御堂筋スーパーライナー	36
⑧ タイアップポスター	29	■ 御堂筋レディースライナー	38

※イラストはイメージとなります。

# 中吊りポスター

- タイムリーな訴求ができる中吊りポスターは、雑誌・書籍・イベント・新商品などの短期的なキャンペーンに効果的です。
- ワイドサイズでは、より注目度の高いビジュアル訴求が期待できます。
- ターゲット行動に合わせた路線別販売や、特殊加工を施したインパクトのある広告展開も可能です。



## ポスターサイズ

シングル/H364mm x W515mm (B3)

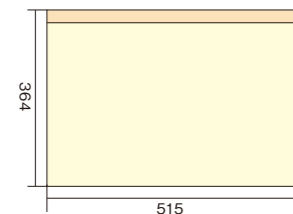

単位:mm

ワイド/H364mm x W1,030mm (B3x2)

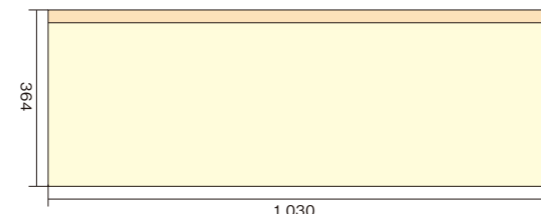

単位:mm

クワエ ※この部分はホルダーにかかる部分です。(規格内で30mm以上必要です)

## 掲出位置

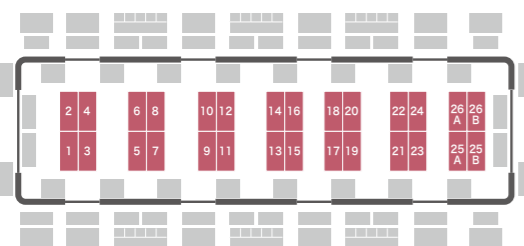

## 路線別広告料金表

広告名	掲出期間	号 線	ポスター納品枚数	広告料金	備 考		
中吊り	1~4	【全線】	シングル 1,470	740,000円			
			ワイド 1,470	1,480,000円			
		御堂筋線	シングル 470	660,000円			
			ワイド 470	1,320,000円			
		谷町線	シングル 320	200,000円	納品は八尾140枚、大日180枚		
			ワイド 320	400,000円	納品は八尾140枚、大日180枚		
		四つ橋線	シングル 180	120,000円			
			ワイド 180	240,000円			
		中央線	シングル 160	120,000円			
			ワイド 160	240,000円			
		千日前線	シングル 100	120,000円			
			ワイド 100	240,000円			
		堺筋線	シングル 240	130,000円	納品は天下茶屋100枚、東吹田140枚		
			ワイド 240	260,000円	納品は天下茶屋100枚、東吹田140枚		
		中吊り	5~8	【全線】	シングル 1,470	1,800,000円	
					ワイド 1,470	3,600,000円	
御堂筋線	シングル 470			1,620,000円			
	ワイド 470			3,240,000円			
谷町線	シングル 320			500,000円	納品は八尾140枚、大日180枚		
	ワイド 320			1,000,000円	納品は八尾140枚、大日180枚		
四つ橋線	シングル 180			200,000円			
	ワイド 180			400,000円			
中央線	シングル 160			300,000円			
	ワイド 160			600,000円			
千日前線	シングル 100			140,000円			
	ワイド 100			280,000円			
堺筋線	シングル 240			310,000円	納品は天下茶屋100枚、東吹田140枚		
	ワイド 240			620,000円	納品は天下茶屋100枚、東吹田140枚		
9~12	7日			【全線】	シングル 1,470	1,800,000円	
					ワイド 1,470	3,600,000円	
13~16	3日 or 4日	【全線】	シングル 1,470	900,000円			
			ワイド 1,470	1,800,000円			
17~20	7日	【全線】	シングル 1,470	1,800,000円			
			ワイド 1,470	3,600,000円			
21~24	3日 or 4日	【全線】	シングル 1,470	900,000円			
			ワイド 1,470	1,800,000円			
中吊り	25A・26A	【全線】	シングル 1,050	830,000円			
			ワイド 1,050	1,660,000円			
		御堂筋線	シングル 370	740,000円			
			ワイド 370	1,480,000円			
		谷町線	シングル 210	230,000円	納品は八尾90枚、大日120枚		
			ワイド 210	460,000円	納品は八尾90枚、大日120枚		
		四つ橋線	シングル 110	120,000円			
			ワイド 110	240,000円			
		中央線	シングル 110	130,000円			
			ワイド 110	260,000円			
		千日前線	シングル 60	120,000円			
			ワイド 60	240,000円			
		堺筋線	シングル 190	140,000円	納品は天下茶屋80枚、東吹田110枚		
			ワイド 190	280,000円	納品は天下茶屋80枚、東吹田110枚		
		25B・26B	7日	【全線】	シングル 1,050	730,000円	
					ワイド 1,050	1,460,000円	

※料金はすべて税抜で表示しています。 ※掲出内容について、事前審査が必要です。 ※特殊展開については別途お問い合わせください。  
 ※ポスター製作費は除きます。 ※【全線】は長堀鶴見緑地線、今里筋線、ニュートラムを除きます。

# ドア横4面セット・ドア横ツイン

- ドア横4面セットは、車両中央部のドアの左右に目線の高さで、1車両につき4面のポスターが掲出できるため、存在感のある広告展開が可能です。
- ドア横ツインは、車両中央部のドアの左右に目線の高さで、1車両につき2面のポスターが掲出できます。



## ポスターサイズ

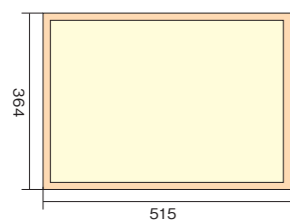

単位:mm

余白 ※この部分はフレームにかかる部分です。(規格内で15mm以上必要です)

## 掲出位置

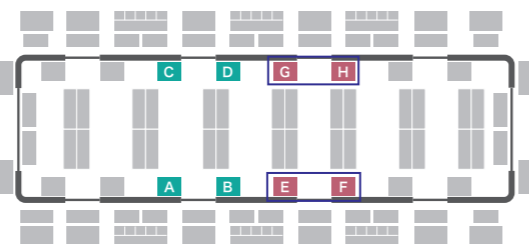

ツイン 4面セット

広告名	掲出位置	掲出期間	広告料金	ポスター納品枚数	御堂筋線	谷町線	四つ橋線	中央線	千日前線	堺筋線	長堀鶴見緑地線	今里筋線	ニュートラム
ドア横4面セット	A・B・C・D	7日	6,000,000円	6,720枚	●	●	●	●	●	●	●	●	●
ドア横ツイン	E・F・G・H	7日	3,000,000円	3,160枚	●	●	●	●	●	●	●	●	●

※料金はすべて税抜で表示しています。 ※掲出内容について、事前審査が必要です。

# ドア横ポスター

- 乗客の集中しやすいドア付近に位置し、自然と視線が集まる目線の高さでの掲出となるため、高い注目率と接触時間の長さが期待できます。
- B3ポスターをフレームに入れる仕様となっており、存在感のある掲出が可能です。



## ポスターサイズ

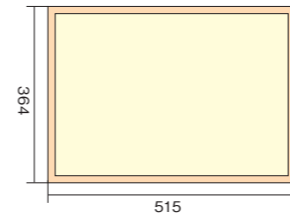

単位:mm

余白 ※この部分はフレームにかかる部分です。(規格内で15mm以上必要です)

## 掲出位置

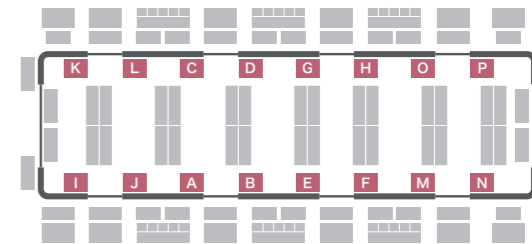

広告名	掲出位置	掲出期間	広告料金	ポスター納品枚数	御堂筋線	谷町線	四つ橋線	中央線	千日前線	堺筋線	長堀鶴見緑地線	今里筋線	ニュートラム
ドア横シングル	K, I	7日	1,700,000円	1,290枚	●	●	●	●	●	●	●	●	●
	J, L	7日	1,800,000円	1,580枚	●	●	●	●	●	●	●	●	●
	M, O	7日	1,600,000円	1,130枚	●	●	●	●	●	●	●	●	●
	N, P	7日 28日	1,500,000円 5,000,000円	970枚 970枚	●	●	●	●	●	●	●	●	●

※料金はすべて税抜で表示しています。 ※掲出内容について、事前審査が必要です。

# まど上ポスター

- 立っている乗客が自然と目を向ける位置に掲出される商品です。
- 掲出期間が長く繰り返し視認することで、じっくりと情報を浸透させることが可能です。
- ターゲット行動に合わせて路線別の掲出も可能です。



## ポスターサイズ

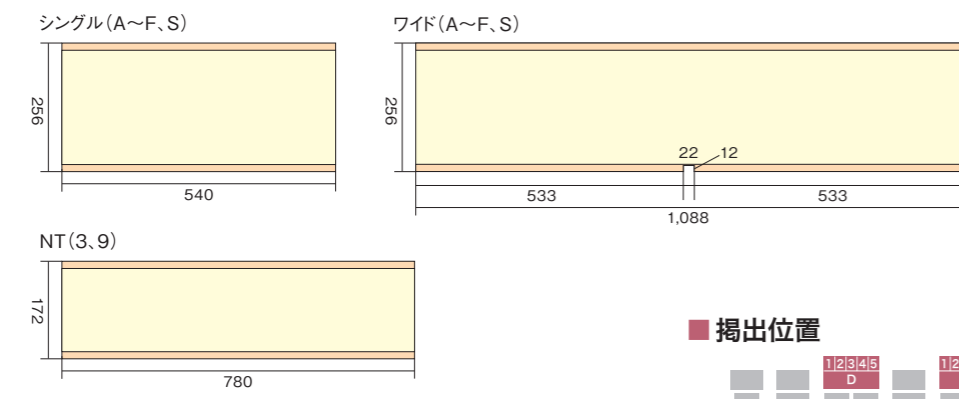

単位:mm  
クワエ ※この部分はホルダーにかかる部分です。(規格内で上部20mm以上、下部15mm以上必要です)

## ポスター仕様

- コートカード紙(厚み0.45mm±0.05、重さ370g±10/m<sup>2</sup>)

広告名	掲出位置	掲出期間	広告料金	ポスター納品枚数	御堂筋線	谷町線	四つ橋線	中央線	千日前線	堺筋線	長堀鶴見緑地線	今里筋線	ニュートラム
まど上	A, D(各3~5) B, E(各1~5) C, F(各1~3)	1か月	1,730,000円	1,270枚	●	●	●	●	●	●			
	A, D(各1, 2) C, F(各4, 5)	1か月	1,610,000円	1,240枚	●	●	●	●	●	●			
	S1~S4	1か月	160,000円	170枚						●			
	3, 9 (NT)	1か月	100,000円	100枚									●

※料金はすべて税抜で表示しています。 ※掲出内容について、事前審査が必要です。

# まど上ポスター (コーナー部)

- 立っている乗客が自然と目を向ける位置に掲出される商品です。
- 掲出期間が長く繰り返し視認することで、じっくりと情報を浸透させることが可能です。
- ターゲット行動に合わせて路線別の掲出も可能です。



## ポスターサイズ

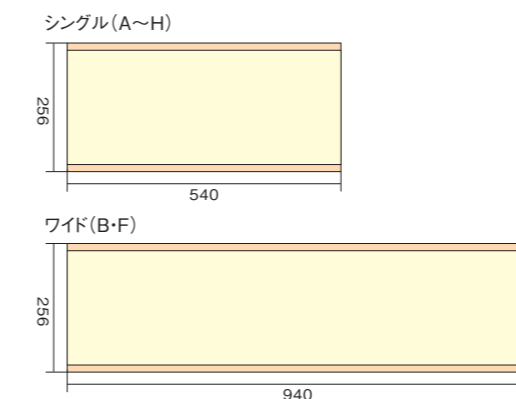

単位:mm  
クワエ ※この部分はホルダーにかかる部分です。(規格内で上部20mm以上、下部15mm以上必要です)

## 掲出位置

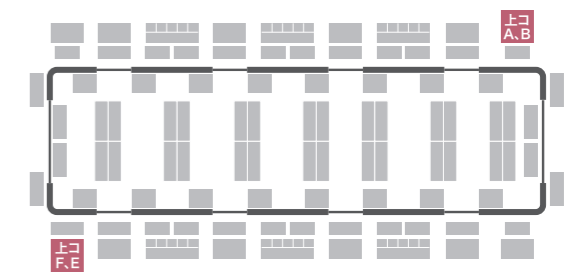

## ポスター仕様

- コートカード紙(厚み0.45mm±0.05、重さ370g±10/m<sup>2</sup>)

広告名	掲出位置	掲出期間	広告料金	ポスター納品枚数	御堂筋線	谷町線	四つ橋線	中央線	千日前線	堺筋線	長堀鶴見緑地線	今里筋線	ニュートラム
まど上 コーナー部	A, B, E, F	1か月	1,340,000円	1,090枚	●	●	●	●	●	●			
	B, F(ワイド)	1か月	1,920,000円	1,090枚	●	●	●	●	●	●			

広告名	掲出位置	掲出期間	広告料金		ポスター納品枚数
			シングル	ワイド(B・F)	
まど上 コーナー部 【路線別】	御堂筋線	1か月	690,000円	950,000円	370枚
	谷町線	1か月	210,000円	300,000円	270枚
	四つ橋線	1か月	120,000円	160,000円	130枚
	中央線	1か月	170,000円	230,000円	120枚
	千日前線	1か月	120,000円	160,000円	60枚
堺筋線	1か月	170,000円	230,000円	140枚	

※料金はすべて税抜で表示しています。 ※掲出内容について、事前審査が必要です。

# ドア上ポスター

- 立っている乗客が自然と目を向ける位置に掲出される商品です。
- 掲出期間が長く繰り返し視認することで、じっくりと情報を浸透させることが可能です。



## ポスターサイズ

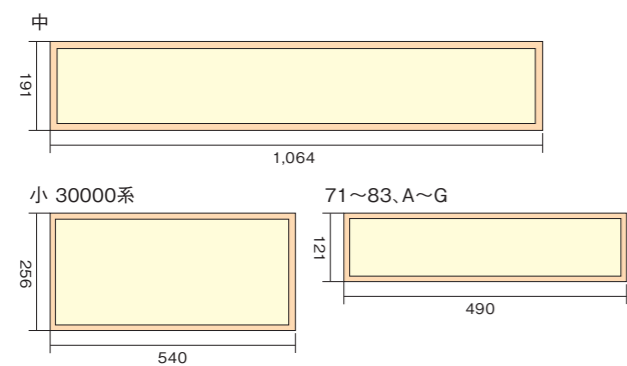

単位:mm  
 余白 ※この部分はフレームにかかる部分です。(規格内で15mm以上必要です)  
 ※横枠の有無は車両により異なります。

## 掲出位置

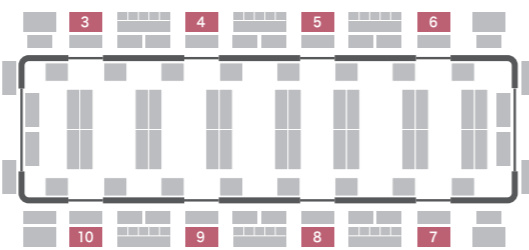

## ポスター仕様

- コートカード紙(厚み0.45mm±0.05、重さ370g±10/m<sup>2</sup>)

広告名	掲出位置	掲出期間	広告料金	ポスター納品枚数	御堂筋線	谷町線	四つ橋線	中央線	千日前線	堺筋線	長堀鶴見緑地線	今里筋線	ニュートラム
ドア上	3, 5, 7	1か月	3,720,000円	1,260枚	●	●	●	●	●	●			
	4, 6, 8	1か月	2,500,000円	870枚 小 340枚	●	●	●	●	●	●			
	9	1か月	3,200,000円	1,090枚	●	●	●	●	●				
	10	1か月	2,000,000円	700枚 小 340枚	●	●	●	●					
	71, 78, 79, 82	1か月	110,000円	200枚							●		
	72~77, 80, 81	1か月	130,000円	240枚							●		
	83	1か月	70,000円	120枚							●		
	A, C, D, F	1か月	80,000円	150枚									●
	B, E	1か月	90,000円	170枚									●
	G	1か月	90,000円	200枚									●

※料金はすべて税抜で表示しています。 ※掲出内容について、事前審査が必要です。 ※新型車両、改造車両の導入に伴い、掲出枚数が変更することがあります。  
 ※4・6・8・10は御堂筋ビジョン搭載車両には掲出できません。

# 連結部上部ポスター・タイアップポスター

- 立っている乗客が自然と目を向ける位置に掲出される商品です。
- 掲出期間が長く繰り返し視認することで、じっくりと情報を浸透させることが可能です。
- ターゲット行動に合わせて路線別の掲出も可能です。



## ポスターサイズ

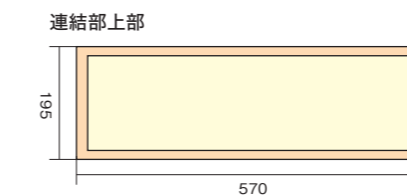

## タイアップポスター

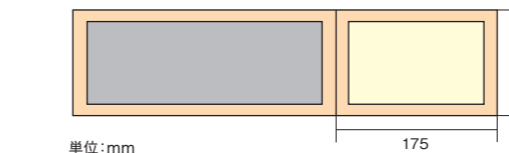

クワエ ※この部分はホルダーにかかる部分です。(規格内で15mm以上必要です)

## 掲出位置

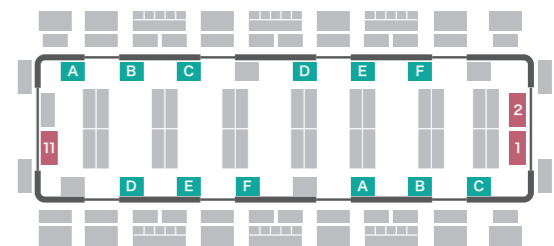

## ポスター仕様

- コートカード紙(厚み0.45mm±0.05、重さ370g±10/m<sup>2</sup>)

広告名	掲出位置	掲出期間	広告料金	ポスター納品枚数	御堂筋線	谷町線	四つ橋線	中央線	千日前線	堺筋線	長堀鶴見緑地線	今里筋線	ニュートラム
連結部上部ポスター	A(1, 2, 11)	1か月	840,000円	420枚	●								
	B(1, 2, 11)	1か月	610,000円	840枚		●	●	●	●	●			
タイアップポスター	A, B, C, D, E	1か月	340,000円	2,040枚	●	●	●	●	●	●			
	F	1か月	230,000円	1,480枚	●	●	●	●	●	●			

※料金はすべて税抜で表示しています。 ※タイアップポスターは1車2枚掲出です。 ※掲出内容について、事前審査が必要です。



# まどステッカー

- ドア横と同様、視認性の高い目線の高さでの掲出が可能であることから、非常に人気のある商品です。
- 両面タイプのステッカーにより、ホーム上の人々にも訴求が可能です。



## ■ステッカーサイズ

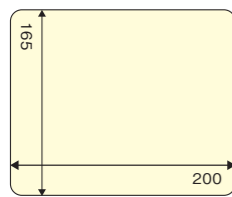

単位:mm

## ■掲出位置

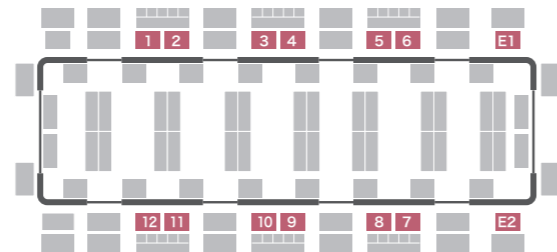

まどステッカー

## ■ステッカー仕様

- 不透明、両面仕様、裏面スリット加工(ミミ付けは不可)

## ■接着仕様

- 静電気仕様、微粘着

広告名	掲出位置	掲出期間	広告料金	ステッカー納品枚数	御堂筋線	谷町線	四つ橋線	中央線	千日前線	堺筋線	長堀鶴見緑地線	今里筋線	ニュートラム
まどステッカー	1~12	1か月	2,300,000円	1,500枚	●	●	●	●	●	●	●	●	●
	E1、E2	1か月	1,500,000円	970枚	●	●	●	●	●	●	●	●	●
	21、22(NT)	1か月	130,000円	100枚									●

※料金はすべて税抜で表示しています。 ※掲出内容について、事前審査が必要です。

# ドアガラスステッカー

- ドアガラス面に掲出し、利用者の目線の高さに掲出されるため、訴求効果が抜群な媒体です。



## ■ステッカーサイズ

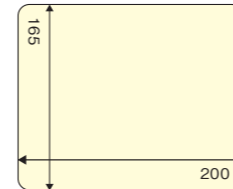

単位:mm

## ■ステッカー仕様

- 両面仕様、裏面スリット加工(ミミ付けは不可)

## ■接着仕様

- 中粘着剥離・中粘再剥離

## ■掲出位置

- 掲出位置: 1車両8ドアの場合

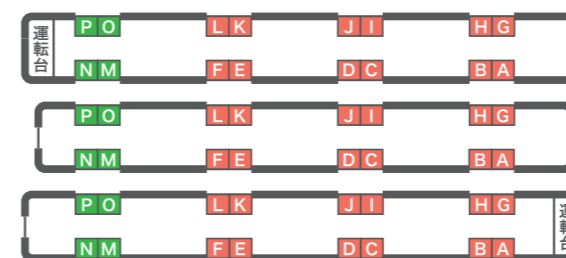

なかもず・大日・住之江公園・長田・野田阪神方面 →

- 掲出位置: 1車両6ドアの場合

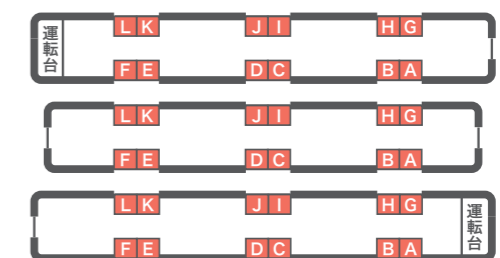

天神橋筋六丁目・大正・今里方面 →

広告名	掲出位置	掲出枚数	掲出期間(10日スタート)	広告料金	ステッカー納品枚数	御堂筋線	谷町線	四つ橋線	中央線	千日前線	堺筋線	長堀鶴見緑地線	今里筋線	ニュートラム
ドアガラスステッカー	A~L	1枚	1か月	2,300,000円	1,500	●	●	●	●	●	●	●	●	●
ドアガラスステッカー	M~P	1枚	1か月	1,800,000円	1,110	●	●	●	●	●	●	●	●	●

※料金はすべて税抜で表示しています。 ※掲出内容について、事前審査が必要です。 ※特殊仕様はできません。

# ツインステッカー

●ドア横と同様、視認性の高い目線の高さでの掲出が可能であることから、非常に人気のある商品です。



## ■ステッカーサイズ

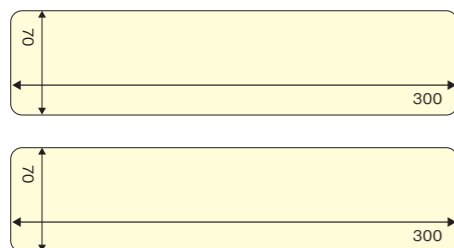

単位:mm

## ■掲出位置

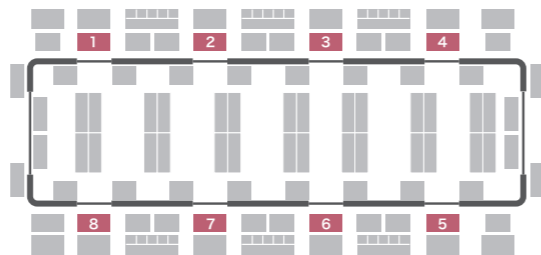

## ■ステッカー仕様

- ツインステッカー／不透明、片面仕様、裏面スリット加工(ミミ付けは不可)

## ■接着仕様

- 再剥離タイプ、中粘着

広告名	掲出位置	掲出期間	広告料金	ステッカー納品枚数	御堂筋線	谷町線	四つ橋線	中央線	千日前線	堺筋線	長堀鶴見緑地線	今里筋線	ニュートラム
ツインステッカー	A(1~6)	1か月	2,220,000円	1,410組	●	●	●	●	●	●	●	●	●
	B(7,8)	1か月	1,940,000円	1,120枚	●	●	●	●	●	●	●	●	●

※料金はすべて税抜で表示しています。 ※掲出内容について、事前審査が必要です。

# 戸袋・連結部ステッカー

●ドア横と同様、視認性の高い目線の高さでの掲出が可能であることから、非常に人気のある商品です。  
●両面タイプのステッカーにより、ホーム上の人々にも訴求が可能です。



## ■ステッカーサイズ

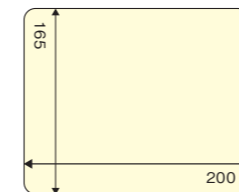

単位:mm

## ■掲出位置

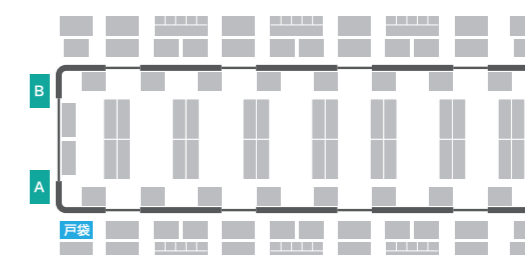

■ 連結部 ■ 戸袋

※号線によって戸袋ステッカーの位置は異なります。

## ■ステッカー仕様

- 戸袋ステッカー／不透明、片面仕様、裏面スリット加工(ミミ付けは不可)
- 連結部ステッカー／不透明、両面仕様、裏面スリット加工(ミミ付けは不可)

## ■接着仕様

- 戸袋ステッカー／再剥離タイプ、中粘着
- 連結部ステッカー／静電気仕様、微粘着

広告名	掲出位置	掲出期間	広告料金	ステッカー納品枚数	御堂筋線	谷町線	四つ橋線	中央線	千日前線	堺筋線	長堀鶴見緑地線	今里筋線	ニュートラム
戸袋ステッカー	戸袋	1か月	1,290,000円	1,190枚	●	●	●	●	●	●	●	●	●
連結部ステッカー	連結部(A~D)	1か月	1,000,000円	1,100枚	●	●	●	●	●	●	●	●	●

※料金はすべて税抜で表示しています。 ※掲出内容について、事前審査が必要です。 ※特殊仕様はできません。

# 御堂筋プレミアムライナー

- 御堂筋1編成(10両)すべての広告をジャックして掲出いただけます。
- 抜群の訴求力により、イベントの告知や新商品の宣伝などの短期的なキャンペーンに効果を発揮します。



広告名	掲出期間	種類	ポスター納品枚数	広告料金
御堂筋プレミアムライナー 基本パッケージ	2週間(日~土)	中吊りポスター	330枚(ワイドの場合は164枚)	3,300,000円
		ドア横ポスター	180枚	
		ドア上ポスター(3、9、5、7)	50枚	
		まど上ポスター	350枚	
		御堂筋ビジョン	40面	

※料金はすべて税抜で表示しています。 ※掲出期間には取付・撤去作業日も含まれます。

## オプション(基本パッケージに追加できる広告)

種別	種類	枚数	広告料金	備考
有料オプション(A群)	まどステッカー	170枚	200,000円	
	ツインステッカー	180枚		
	連結部上部ポスター	40枚		
	タイアップポスター(A~F)	140枚		
	タイアップポスター(業務部分)	140枚		
有料オプション(B群)	タイアップポスター(路線図部分)	70枚	1,000,000円	フロアシートは、予備枚数を含んでおりません。
	フロアシート(基本パック)	10枚		
	ドア下シート	通常タイプ 170枚 運転座席寄りタイプ 10枚		
	ドア横シート	150枚		
	座席サイドシート	160枚		

※料金はすべて税抜で表示しています。 ※掲出内容について、事前審査が必要です。 ※車両点検等により、運行日数が変動する場合があります。  
 ※多種類掲出の場合は、各種1割程度の予備ポスターをご用意ください。 ※オプションA群は別途作業費は発生しません。  
 ※オプションB群は別途作業費がかかります。(作業会社は広告会社様でご手配ください。納品枚数も参考に記載していますが、お任せいたします。)

## 車内広告配置図

- 御堂筋プレミアムライナー対象枠
- 御堂筋プレミアムライナー(有料オプション A群)
- 御堂筋プレミアムライナー(有料オプション B群/フロアシート・ドア下シート・ドア横シート・座席サイドシート)

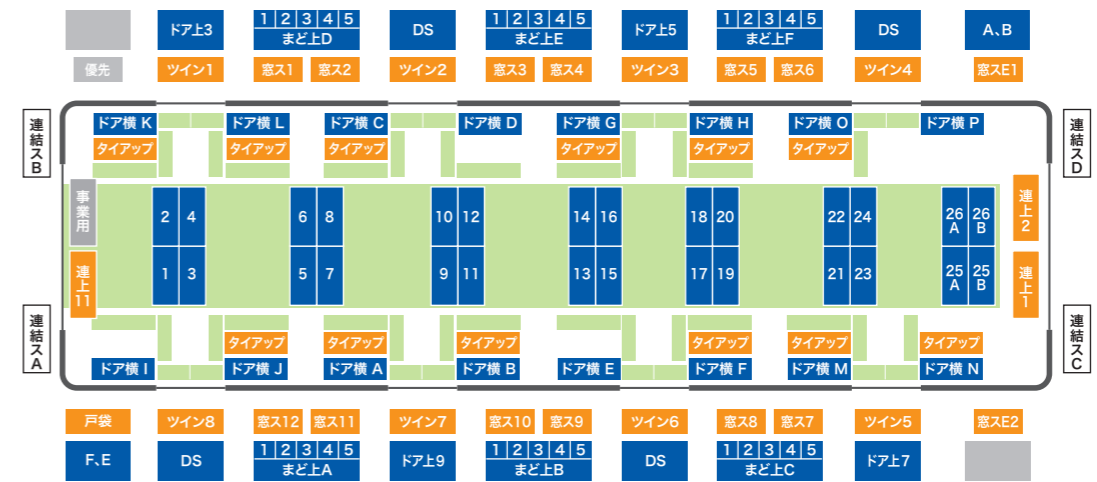
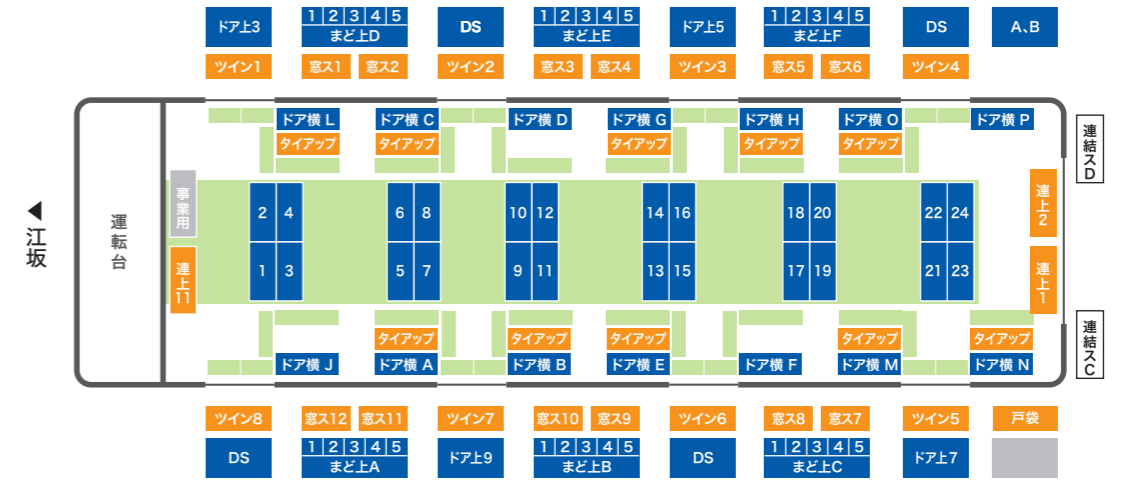

# 御堂筋スーパーライナー

- 御堂筋1編成(10両)すべての広告をジャックして掲出いただけます。
- 抜群の訴求力により、イベントの告知や新商品の宣伝などの短期的なキャンペーンに効果を発揮します。



広告名	掲出期間	種類	ポスター枚数	広告料金
御堂筋スーパーライナー 基本パッケージ	2週間(日~土)	中吊りポスター	330枚(ワイドの場合は164枚)	3,000,000円
		ドア横ポスター	180枚	
		ドア上ポスター	90枚	
		まど上ポスター	350枚	

※料金はすべて税抜で表示しています。 ※掲出期間には取付・撤去作業日も含まれます。

## オプション(基本パッケージに追加できる広告)

種別	種類	枚数	広告料金	備考
有料オプション(A群)	まどステッカー	170枚	200,000円	
	ツインステッカー	180枚		
	連結部上部ポスター	40枚		
	タイアップポスター(A~F)	140枚		
	タイアップポスター(業務部分)	140枚		
有料オプション(B群)	タイアップポスター(路線図部分)	70枚	1,000,000円	フロアシートは、予備枚数を含んでおりません。
	フロアシート(基本パック)	10枚		
	ドア下シート	通常タイプ 170枚 運転座席寄りタイプ 10枚		
	ドア横シート	150枚		
	座席サイドシート	160枚		

※料金はすべて税抜で表示しています。 ※掲出内容について、事前審査が必要です。 ※車両点検等により、運行日数が変動する場合があります。  
 ※多種類掲出の場合は、各種1割程度の予備ポスターをご用意ください。 ※オプションA群は別途作業費は発生しません。  
 ※オプションB群は別途作業費がかかります。(作業会社は広告会社様でご手配ください。納品枚数も参考に記載していますが、お任せいたします。)

## 車内広告配置図

- 御堂筋スーパーライナー対象枠
- 御堂筋スーパーライナー(有料オプション A群)
- 御堂筋スーパーライナー(有料オプション B群/フロアシート・ドア下シート・ドア横シート・座席サイドシート)

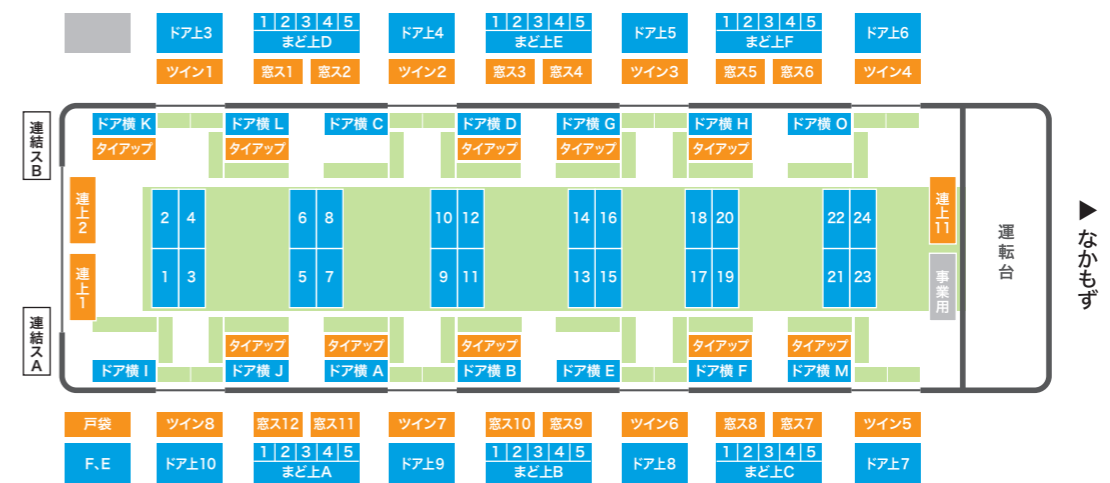
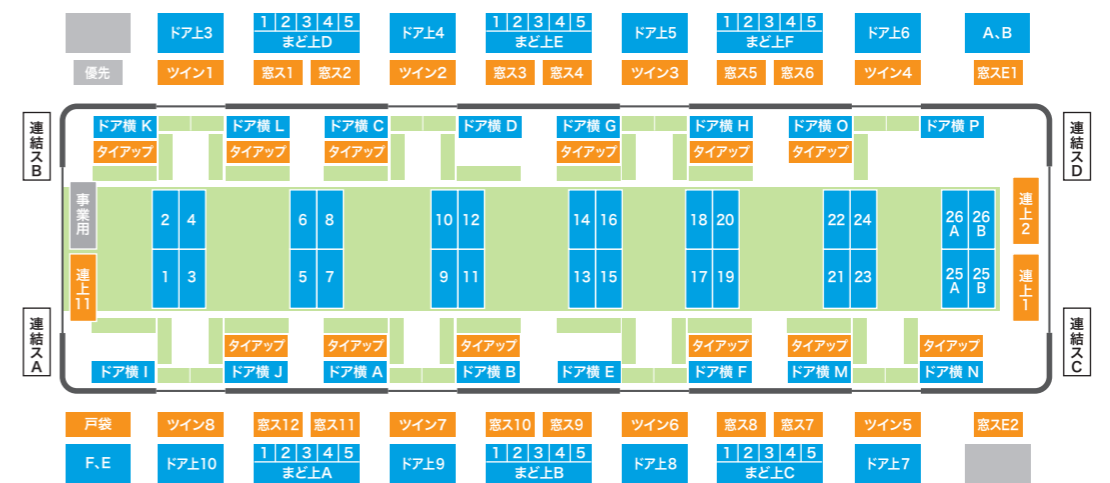
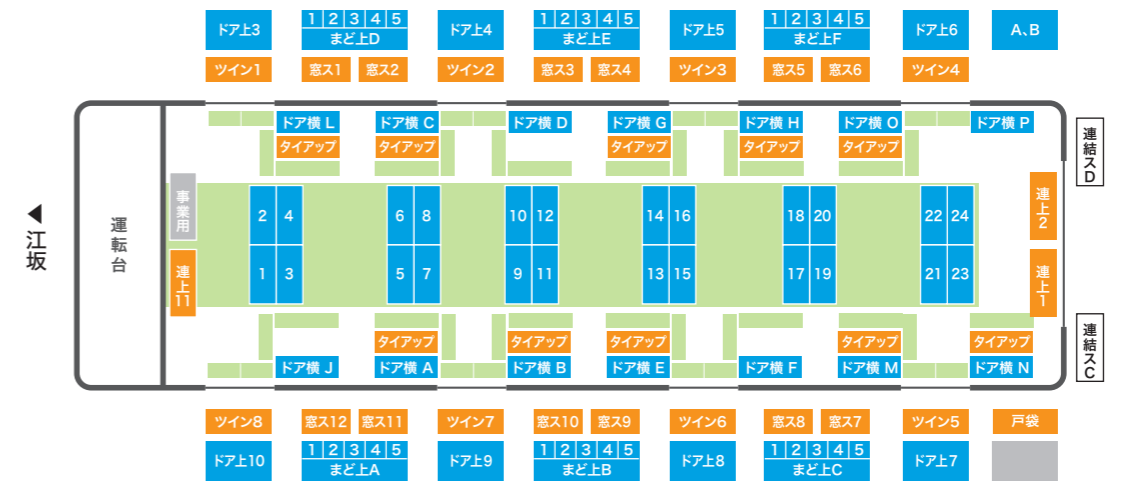

# 御堂筋レディースライナー

- 御堂筋3編成(3両)の女性専用車両をジャックして掲出いただけます。
- 女性にターゲットを絞ることができ、効率的な訴求が可能となっております。



## ■車内広告配置図

- 御堂筋レディースライナー対象枠
- 御堂筋レディースライナー(有料オプションA群)
- 御堂筋レディースライナー(有料オプションB群/フロアシート・ドア下シート・ドア横シート・座席サイドシート)

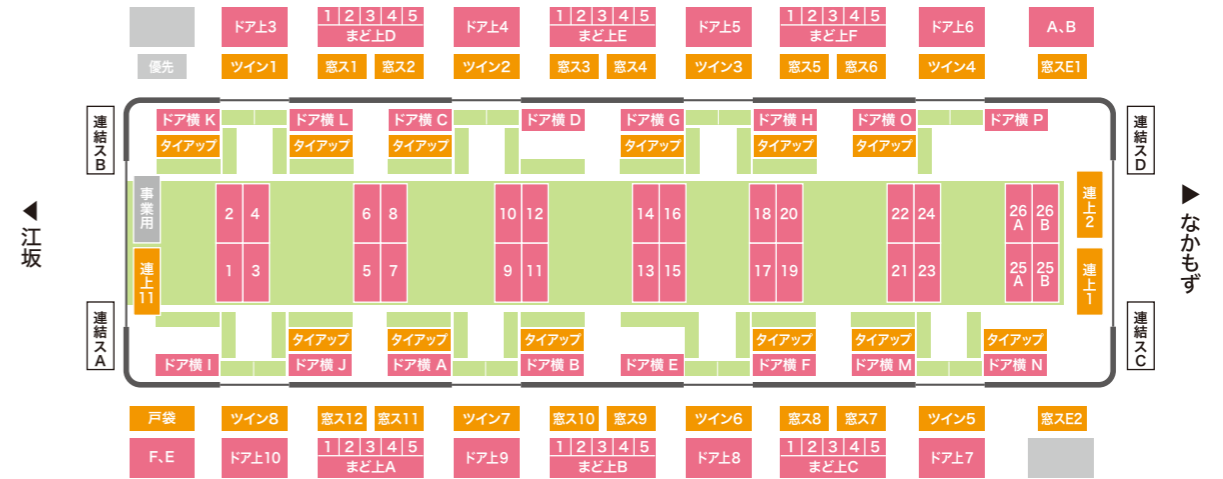

広告名	掲出期間	種類	ポスター枚数	広告料金
御堂筋レディースライナー 基本パッケージ	2週間(月~日)	中吊りポスター	100枚(ワイドの場合は50枚)	1,000,000円
		ドア横ポスター	60枚	
		ドア上ポスター(中、小)	中15枚、小15枚	
		まど上ポスター	120枚	

※料金はすべて税抜で表示しています。 ※掲出期間には取付・撤去作業日も含まれます。

### オプション(基本パッケージに追加できる広告)

種別	種類	枚数	広告料金	備考
有料オプション(A群)	まどステッカー	60枚	100,000円	
	ツインステッカー	60枚		
	連結部上部ポスター	15枚		
	タイアップポスター(A~F)	45枚		
	タイアップポスター(業務部分)	45枚		
	タイアップポスター(路線図部分)	20枚		
有料オプション(B群)	フロアシート(基本パック)	3枚	300,000円	フロアシートは、予備枚数を含んでおりません。
	ドア下シート	60枚		
	ドア横シート	50枚		
	座席サイドシート	60枚		

※料金はすべて税抜で表示しています。 ※掲出内容について、事前審査が必要です。 ※車両点検等により、運行日数が変動する場合があります。  
 ※多種類掲出の場合は、各種1割程度の予備ポスターをご用意ください。 ※オプションA群は別途作業費は発生しません。  
 ※オプションB群は別途作業費がかかります。(作業会社は広告会社様でご手配ください。納品枚数も参考に記載していますが、お任せいたします。)

# Osaka Metro STATION MEDIA

駅広告

## Osaka Metro 路線図



## 駅広告 メディア一覧

### ■ 駅貼広告

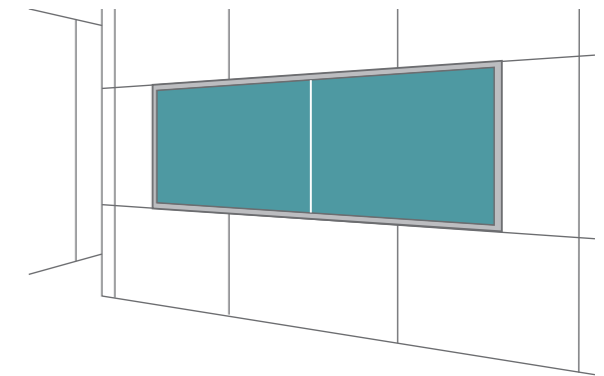
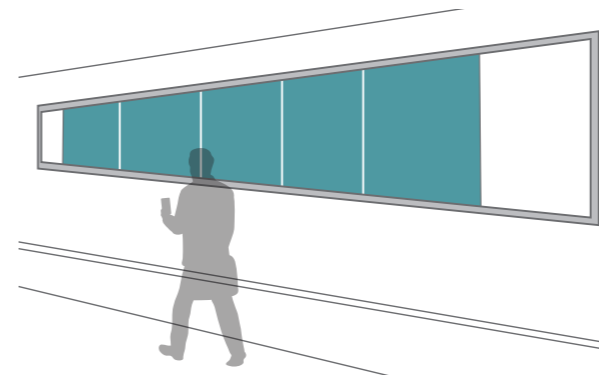

### ■ SP広告

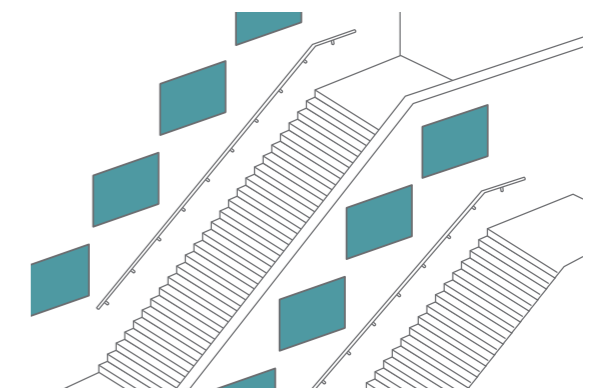
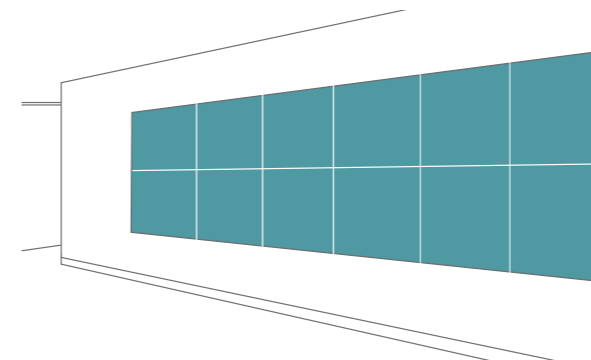

### 駅貼広告

- ポスター規格・掲出方法 ..... 42
- 駅貼広告料金表 ..... 43
- 御堂筋ジャンボ・ハーフジャンボ ..... 44
- 梅田ロング ..... 47
- 連貼セット ..... 48
- 梅田セット ..... 49
- なんばセット ..... 50
- 心斎橋ホーム集中貼・谷九セットA・B ..... 51
- 単貼広告 ..... 52

### SP広告

- なんばパノラマビューセット ..... 53
- 臨時集中貼広告 ..... 54
- 梅田ビッグボード1号・2号  
スーパーコラムなんば・なんばホームシート ..... 58
- ホームドアシート ..... 59
- サンプルング広告 ..... 60



# 御堂筋ジャンボ・ハーフジャンボ

- B0ポスターを組み合わせることで、注目度の高い広告展開が可能な媒体です。
- 御堂筋線の主要駅で掲出できるため、大きな効果が見込めます。

## ■ 御堂筋ジャンボ



## ■ ハーフジャンボ



## ■ 掲出サイズ

御堂筋ジャンボ(2段×4連)

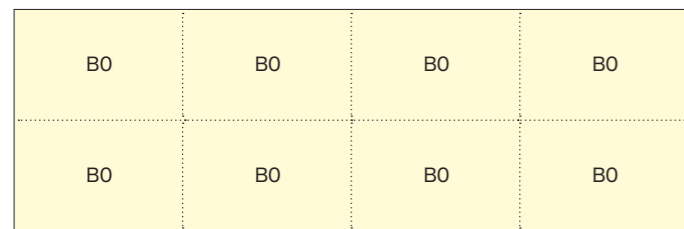

ハーフジャンボ(2段×2連)

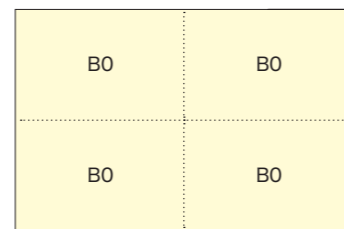

広告名	掲出駅	ポスター枚数	掲出期間	掲出開始	広告料金	備考
御堂筋ジャンボ	梅田駅・心斎橋駅・なんば駅	B0 24枚(各8枚)	1週間	月曜日	1,800,000円	B1可
御堂筋ハーフジャンボ	梅田駅・心斎橋駅・なんば駅・天王寺駅	B0 16枚(各4枚)	1週間	月曜日	1,150,000円	B1可
梅田ハーフジャンボ	梅田駅	B0 4枚	1週間	月曜日	300,000円	B1可
心斎橋ハーフジャンボ	心斎橋駅	B0 4枚	1週間	月曜日	250,000円	B1可
なんばハーフジャンボ	なんば駅	B0 4枚	1週間	月曜日	300,000円	B1可
天王寺ハーフジャンボ	天王寺駅	B0 4枚	1週間	月曜日	300,000円	B1可
西梅田ハーフジャンボA・B	西梅田駅	B0 4枚	1週間	月曜日	250,000円	B1可

※料金はすべて税抜で表示しています。 ※御堂筋ジャンボは、掲出開始日の2週間前でお申込みがない場合、駅別(各600,000円)でお申込みができます。  
 ※掲出内容について、事前審査が必要です。 ※駅改良工事等により、掲出箇所・掲出枚数に変更になる場合があります。  
 ※リニューアル工事により、急遽、販売を停止する場合があります。

## ■ 各駅設置場所(御堂筋ジャンボ・ハーフジャンボ)

御堂筋線梅田駅

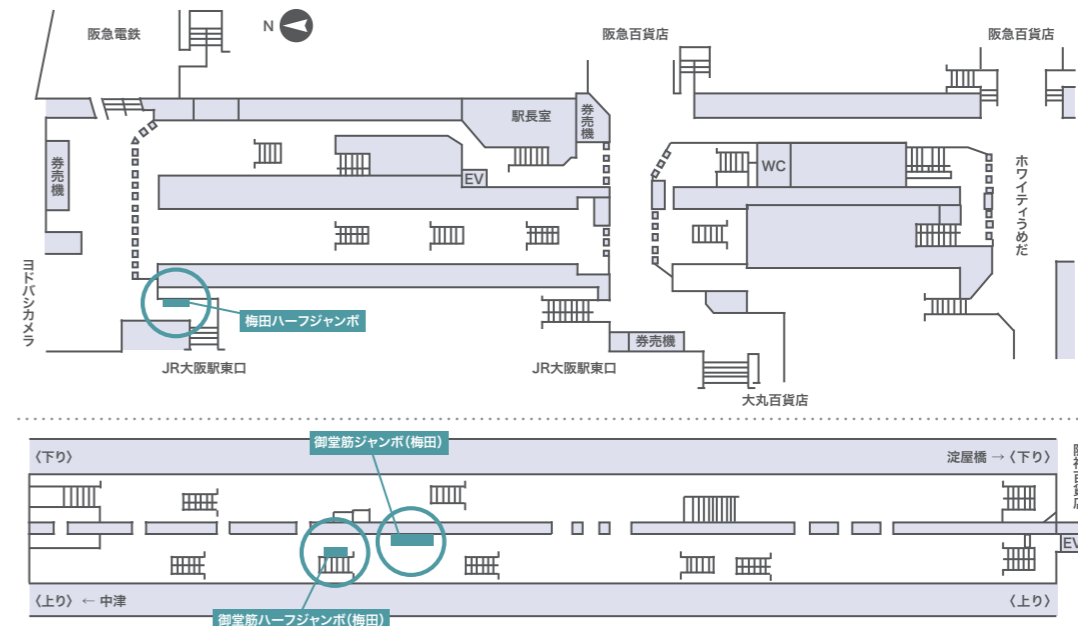

御堂筋線心斎橋駅

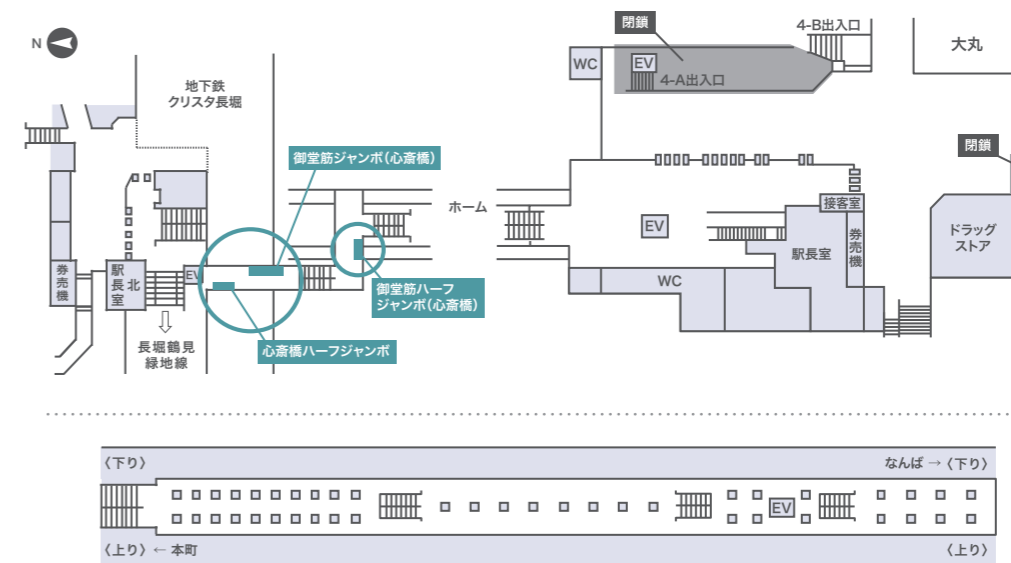



# 御堂筋ジャンボ・ハーフジャンボ

## ■ 各駅設置場所

### 御堂筋線なんば駅

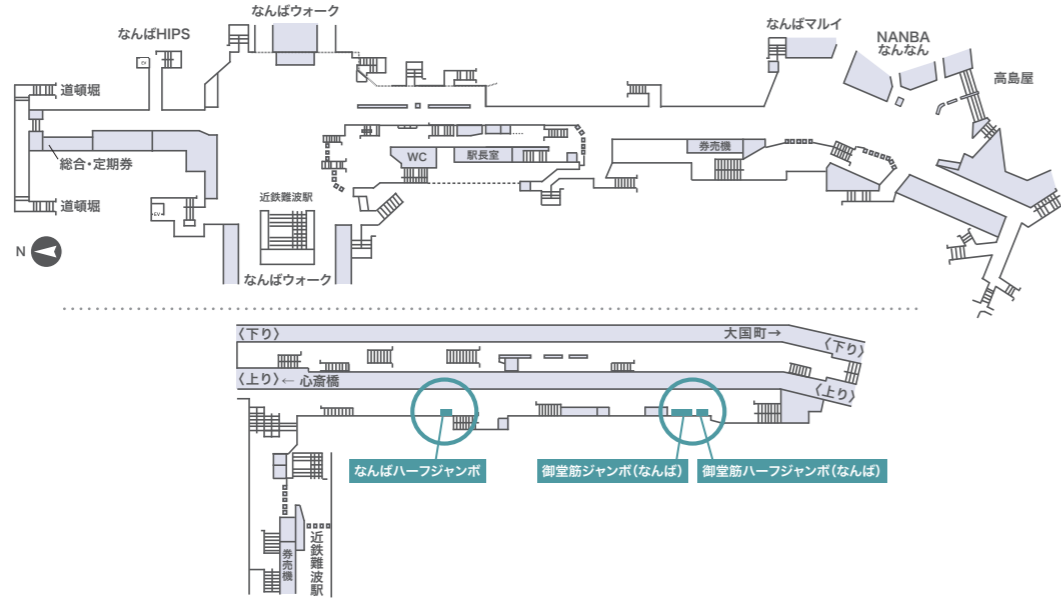

### 御堂筋線天王寺駅

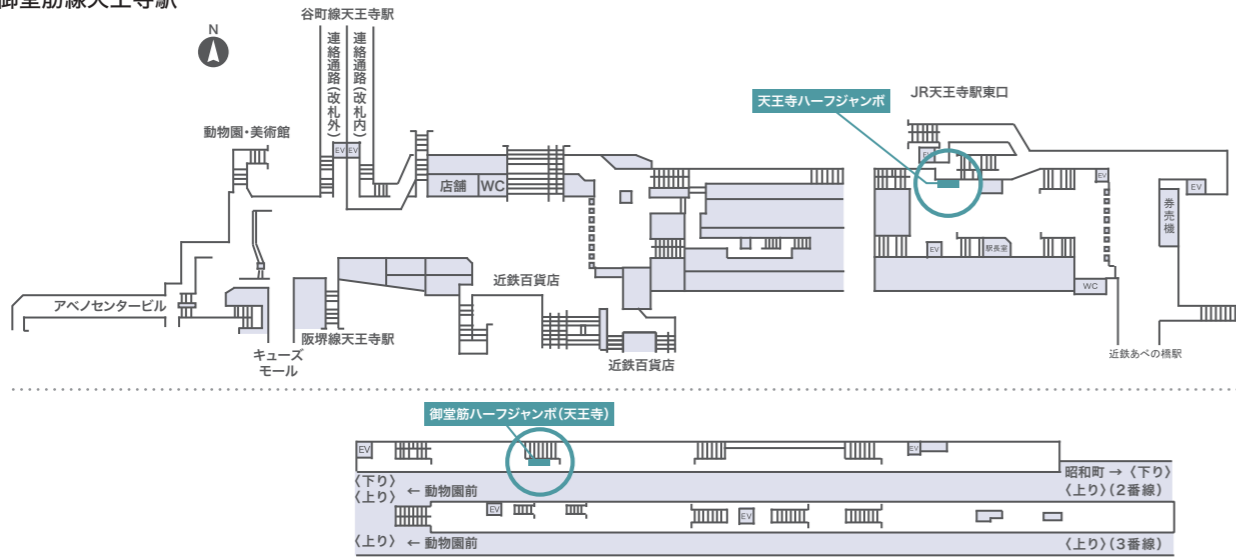

### 四つ橋線西梅田駅

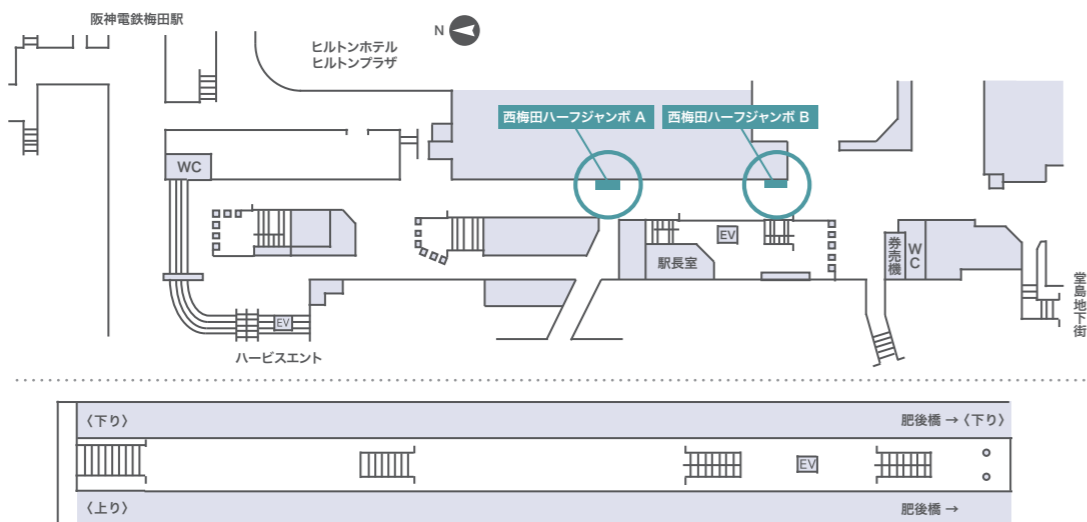

# 梅田ロング

●御堂筋線「梅田駅」の中でも非常に通行人が多い通路にB0ポスター5枚が掲出できる広告商品となっています。

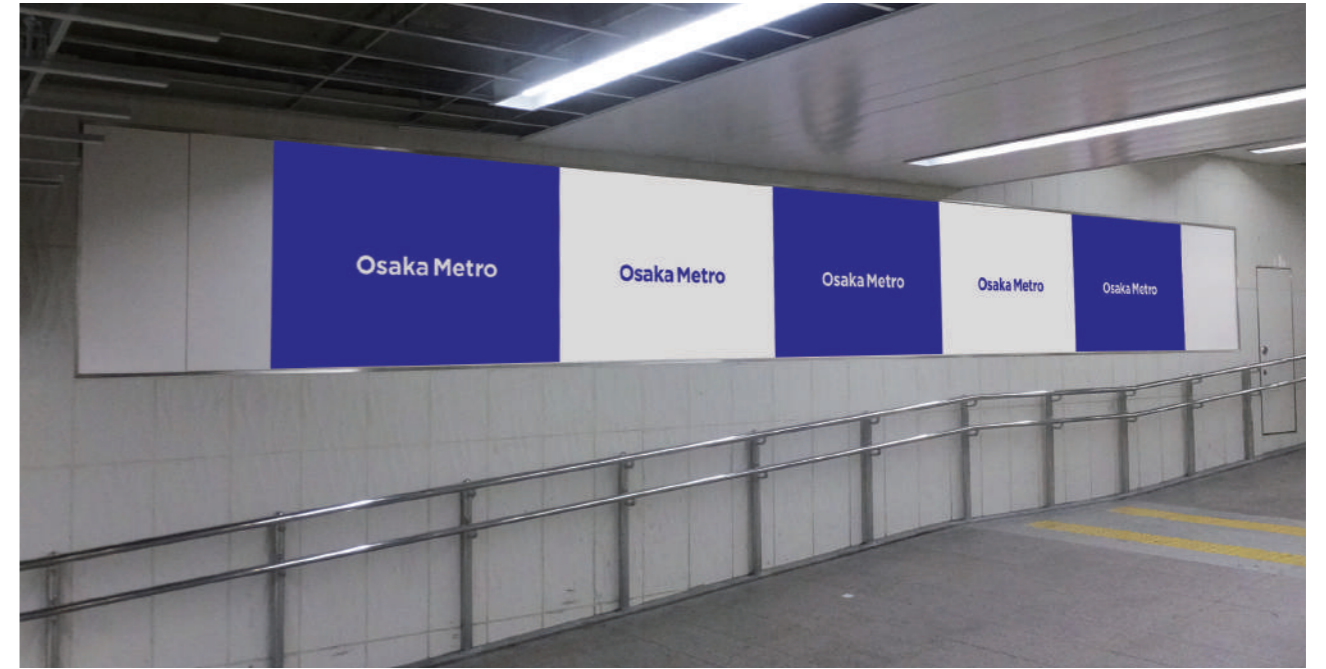

## ■ 掲出サイズ

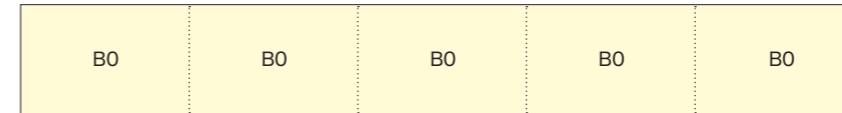

## ■ 掲出場所

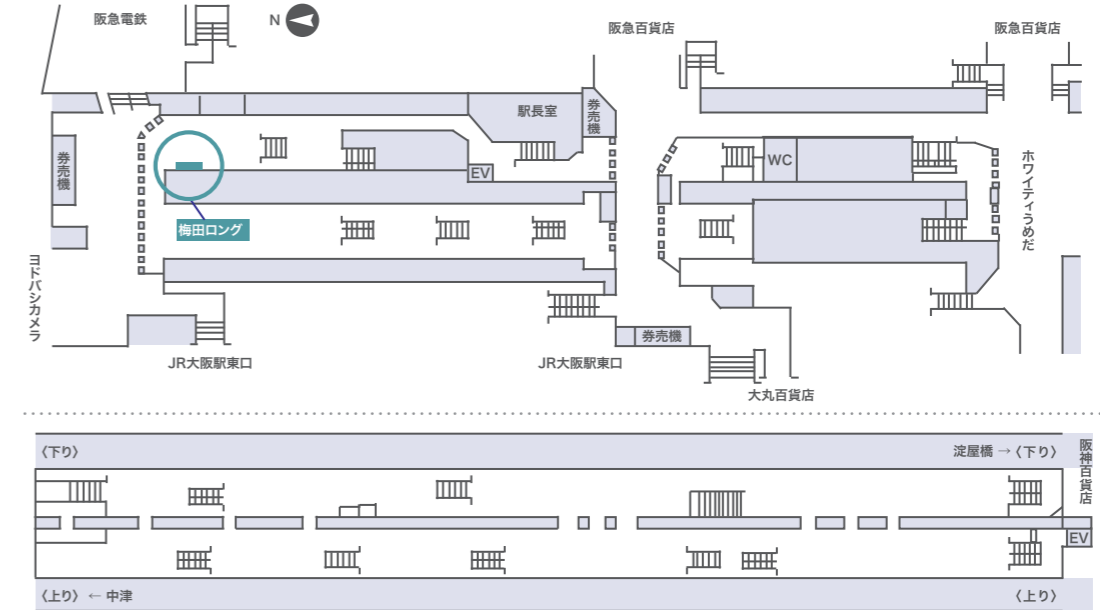

広告名	ポスター枚数	掲出期間	掲出開始	広告料金	備考
梅田ロング	B0 5枚	1週間	月曜日	350,000円	B1可

※料金はすべて税抜で表示しています。 ※掲出内容について、事前審査が必要です。 ※駅改良工事等により、掲出箇所・掲出枚数に変更になる場合があります。 ※リニューアル工事により、急遽、販売を停止する場合があります。

# 連貼セット

- Osaka Metro主要駅に同時にポスターを掲出できる連貼セットを複数ご用意しています。
- 大阪市内において、広範囲に掲出することで効率的な訴求が可能です。

## ■ 連貼



## ■ 普通枠B1



## ■ 普通枠B2

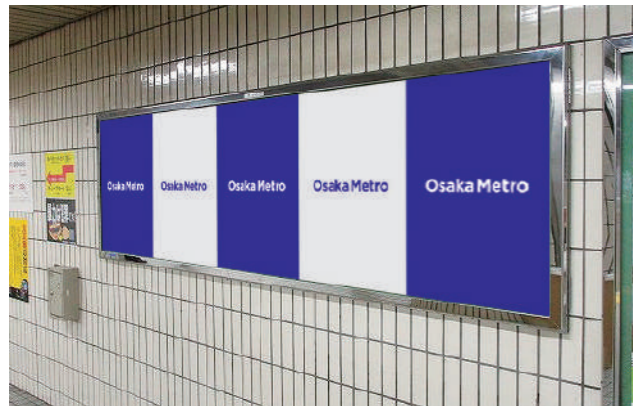

## ■ 掲出サイズ

### 連貼

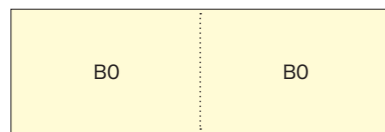

### 普通枠B1

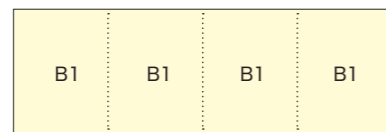

### 普通枠B2

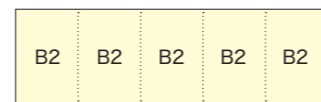

広告名	掲出駅	ポスター枚数	掲出期間	掲出開始	広告料金	備考
御堂筋線主要5駅 連貼セット	P43参照	B0 20枚(B1 40枚)	1週間	月曜日	1,400,000円	
連貼セットS		B0 20枚(B1 40枚)	1週間	月曜日	1,400,000円	
連貼セットA		B0 20枚(B1 40枚)	1週間	月曜日	1,200,000円	
梅田・なんば連貼セット		B0 20枚(B1 40枚)	1週間	月曜日	1,400,000円	
梅田エリア連貼セット		B0 18枚(B1 36枚)	1週間	月曜日	1,200,000円	
オフィスセット		B0 16枚(B1 32枚)	1週間	月曜日	800,000円	
キャンパスセット		B0 20枚(B1 40枚)	1週間	月曜日	800,000円	
天王寺エリア連貼セット		B0 10枚(B1 20枚)	1週間	月曜日	650,000円	
普通枠B2		B2 30枚	1週間	月曜日	167,000円	単貼
普通枠B1		B1 40枚	1週間	月曜日	470,000円	B0可(20枚)

※料金はすべて税抜で表示しています。 ※掲出内容について、事前審査が必要です。 ※駅改良工事等により、掲出箇所・掲出枚数に変更になる場合があります。 ※リニューアル工事により、急遽、販売を停止する場合があります。

# 梅田セット

- 御堂筋線梅田駅のコンコースとホームにB0ポスター10枚を広範囲に掲出することで、非常に印象に残りやすいPRが可能です。



## ■ 掲出場所

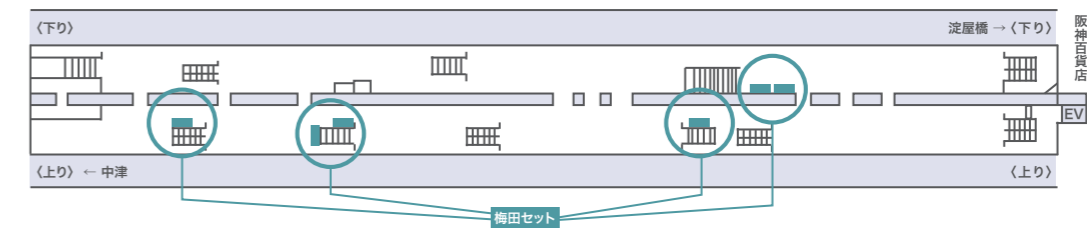
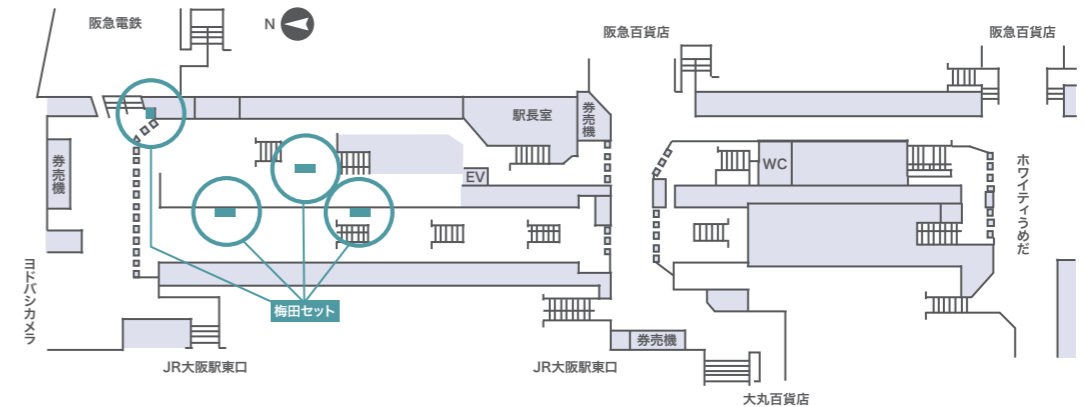

広告名	掲出駅	ポスター枚数	掲出期間	掲出開始	広告料金	備考
梅田セット	梅田駅	B0 10枚	1週間	月曜日	600,000円	B1可

※料金はすべて税抜で表示しています。 ※掲出内容について、事前審査が必要です。 ※駅改良工事等により、掲出箇所・掲出枚数に変更になる場合があります。 ※リニューアル工事により、急遽、販売を停止する場合があります。

# なんばセット

●御堂筋線なんば駅のコncourseとホームにB0ポスター10枚を広範囲に掲出することで、非常に印象に残りやすいPRが可能です。



## ■ 掲出場所

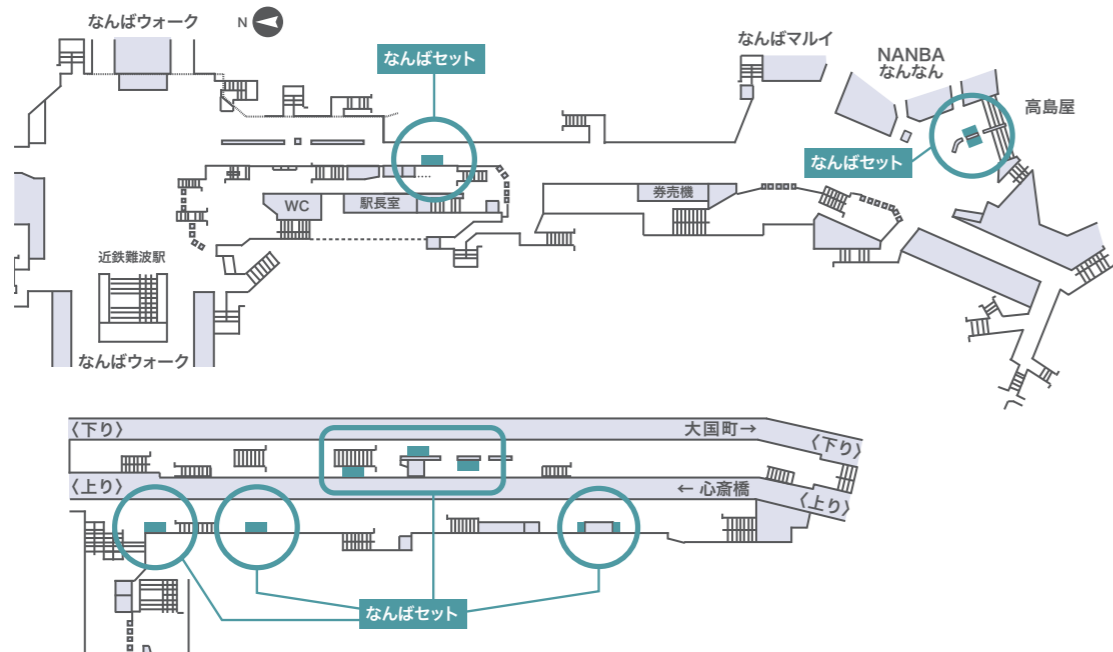

広告名	掲出駅	ポスター枚数	掲出期間	掲出開始	広告料金	備考
なんばセット	なんば駅	B0 10枚	1週間	月曜日	600,000円	B1可

※料金はすべて税抜で表示しています。 ※掲出内容について、事前審査が必要です。 ※駅改良工事等により、掲出箇所・掲出枚数に変更になる場合があります。 ※リニューアル工事により、急遽、販売を停止する場合があります。

# 心斎橋ホーム集中貼・谷九セットA・B

●御堂筋線心斎橋駅のホームにB1ポスターを集中掲出し、ホームジャックによる力強い訴求を実現します。  
●谷町線谷町九丁目駅構内の中でも通行量の多い箇所に集中して2種類のB0ポスターを掲出することができ、注目度の高い広告を展開することが可能です。

## ■ 心斎橋駅



## ■ 谷町九丁目駅



## ■ 掲出場所(心斎橋ホーム集中貼)

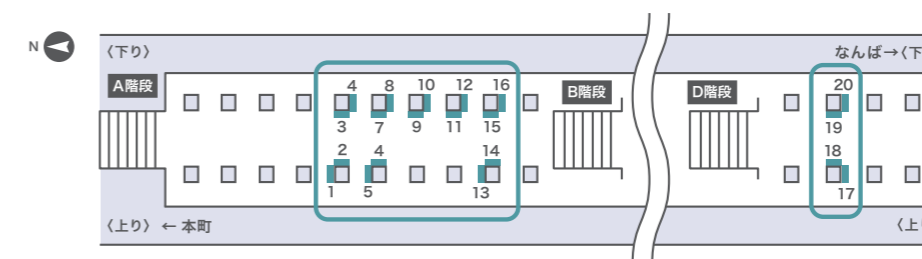

## ■ 掲出場所(谷九セット A・B)

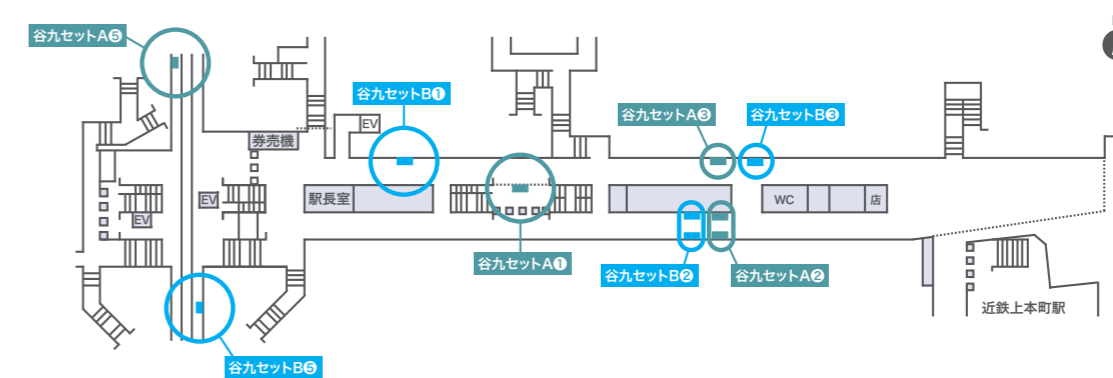

広告名	掲出駅	ポスター枚数	掲出期間	掲出開始	広告料金	備考
心斎橋ホーム集中貼	心斎橋駅	B1 20枚	1週間	月曜日	480,000円	
谷九セットA・B	谷町九丁目駅	B0 10枚	1週間	月曜日	150,000円	B1可

※料金はすべて税抜で表示しています。 ※掲出内容について、事前審査が必要です。 ※駅改良工事等により、掲出箇所・掲出枚数に変更になる場合があります。 ※リニューアル工事により、急遽、販売を停止する場合があります。

# 単貼広告

- ポスター1枚から掲出できます。
- 連貼としての掲出もお申込みができます。

## ■単貼広告(B0)



## ■単貼広告(B1)



## ■掲出サイズ

単貼広告(B0)

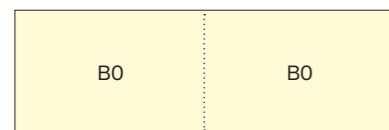

単貼広告(B1)

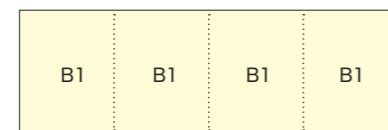

ランク	掲出期間	掲出開始	広告料金		掲出駅
			B0	B1	
S	1週間	月曜日	60,000円	30,000円	御 梅田・なんば・天王寺
A	1週間	月曜日	50,000円	25,000円	御 淀屋橋・本町・心斎橋 四 西梅田 長 心斎橋
B	1週間	月曜日	40,000円	20,000円	谷 南森町・天満橋・谷町四丁目・谷町九丁目・天王寺 四 肥後橋・本町 中 本町・堺筋本町 千 谷町九丁目 堺 日本橋
C	1週間	月曜日	30,000円	15,000円	御 長居・あびこ 谷 天神橋筋六丁目 堺 北浜
D	1週間	月曜日	20,000円	10,000円	御 動物園前・西田辺・北花田・新金岡・恵美須町

※料金はすべて税抜で表示しています。 ※枠内でのポスター位置指定はできません。 ※掲出内容について、事前審査が必要です。  
 ※駅改良工事等により、掲出箇所・掲出枚数に変更になる場合があります。  
 ※リニューアル工事により、急遽、販売を停止する場合があります。

● 御堂筋線 ● 谷町線 ● 四つ橋線 ● 中央線 ● 千日前線 ● 堺筋線 ● 長堀鶴見緑地線

# なんばパノラマビューセット

- 御堂筋線「なんば駅」の最も通行人が多い通路にB0ポスター28枚でのパノラマ展開が可能な商品です。



## ■掲出サイズ

Aエリア(2段8連)

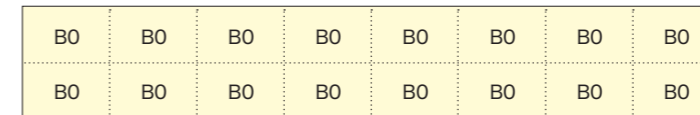

Bエリア(2段6連)

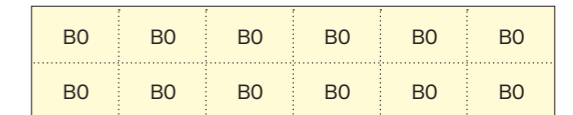

## ■掲出場所

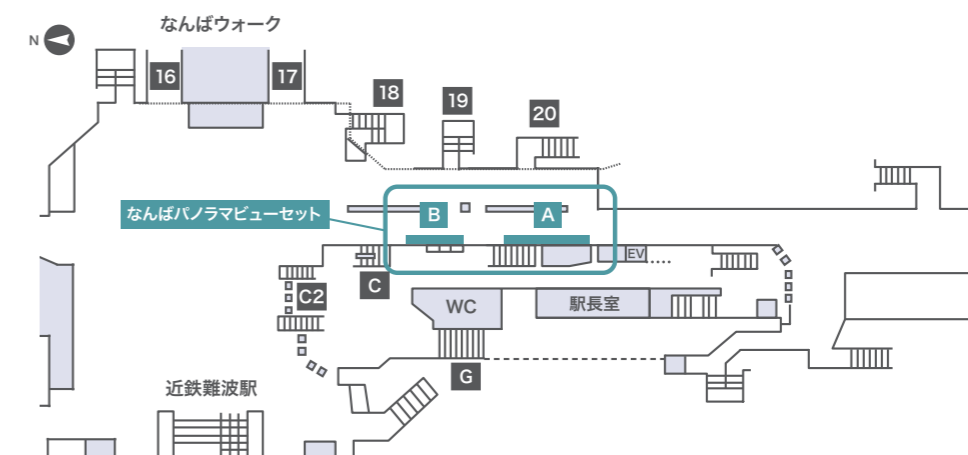

広告名	ポスター枚数	掲出期間	掲出開始	広告料金	備考
なんばパノラマビューセット	B0 28枚	1週間	月曜日	1,400,000円	B1不可
セット開放	B0 16枚	1週間	月曜日	880,000円	
	B0 12枚	1週間	月曜日	660,000円	

※料金はすべて税抜で表示しています。 ※掲出内容について、事前審査が必要です。 ※駅改良工事等により、掲出箇所・掲出枚数に変更になる場合があります。  
 ※1 掲出月の1か月前でセットでのお申込みがない場合、エリア別でお申込みができます。 ※リニューアル工事により、急遽、販売を停止する場合があります。

# 臨時集中貼広告

Osaka Metro主要駅の階段横に連続して広告を掲出することで、階段利用者に集中的なアプローチが可能です。

## 梅田駅 臨時集中貼



## 本町駅 臨時集中貼



広告名	ポスター枚数	掲出場所 (階段・エリア名)	掲出期間	掲出開始	広告料金	備考
梅田駅臨時集中貼	42枚	フルセット	1週間	月曜日	2,300,000円	オプションEは、全セット申込ならびにセット開放でE階段をお申込みした場合。
	2枚	B			120,000円	
	4枚	A・C・F・G・H・I			240,000円	
	8枚	D・E			480,000円	
	オプション	E			600,000円	
心斎橋駅臨時集中貼	24枚	フルセット	1週間	月曜日	1,350,000円	
	16枚	北(A)エリア	1週間	月曜日	800,000円	
	2枚	南北(B)エリア	1週間	月曜日	130,000円	
なんば駅臨時集中貼	6枚	南南(C)エリア	1週間	月曜日	204,000円	
	36枚	フルセット	1週間	月曜日	2,000,000円	
	2枚	A1・B1・C1・C2			120,000円	
4枚	A2・B2・F・G2	240,000円				
天王寺駅臨時集中貼	6枚	E・G1	1週間	月曜日	360,000円	
	32枚	フルセット	1週間	月曜日	1,600,000円	
	16枚	西エリア(C・D・H1)	1週間	月曜日	800,000円	
東梅田駅臨時集中貼	16枚	東エリア(A・B・E・F)	1週間	月曜日	800,000円	
	14枚	A・B1・B2・F・G	1週間	月曜日	560,000円	
淀屋橋駅臨時集中貼	16枚	A・E・(オプションあり)	1週間	月曜日	800,000円	
中ふ頭駅臨時貼	B0 8枚	A・B	1日		32,000円	
			3日	随時	64,000円	
			7日	随時	128,000円	
	B1 10枚	連絡通路	1日		20,000円	
			3日	随時	40,000円	
新大阪駅臨時集中貼	24枚	A・B・D	1週間	月曜日	900,000円	
			7日	随時	80,000円	
本町駅臨時集中貼	18枚	御堂筋線・中央線 連絡エスカレータ	1週間	月曜日	400,000円	
コスモスクエア駅臨時集中貼	18枚	C・D・G	1週間	月曜日	450,000円	
ドーム前千代崎駅臨時集中貼	12枚	A・B・C・F	1週間	月曜日	300,000円	

※料金はすべて税抜で表示しています。製作費・取付・撤去費は除きます。 ※掲出内容について、事前審査が必要です。  
 ※駅改良工事等により、掲出箇所・掲出枚数が変更になる場合があります。 ※梅田・心斎橋・なんば・天王寺は掲出月の1か月前に階段、エリア開放でのお申込みが可能です。  
 ※リニューアル工事により、急遽、販売を停止する場合があります。

## 各駅掲出位置図

梅田駅

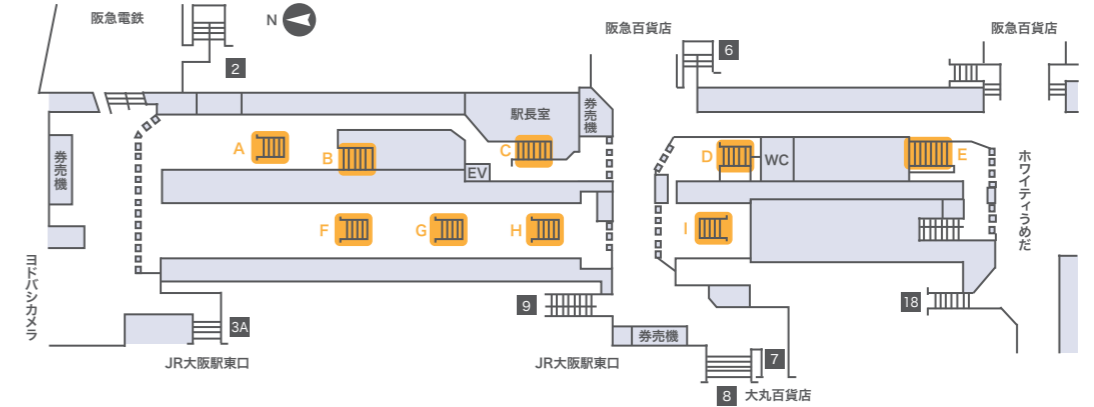

なんば駅

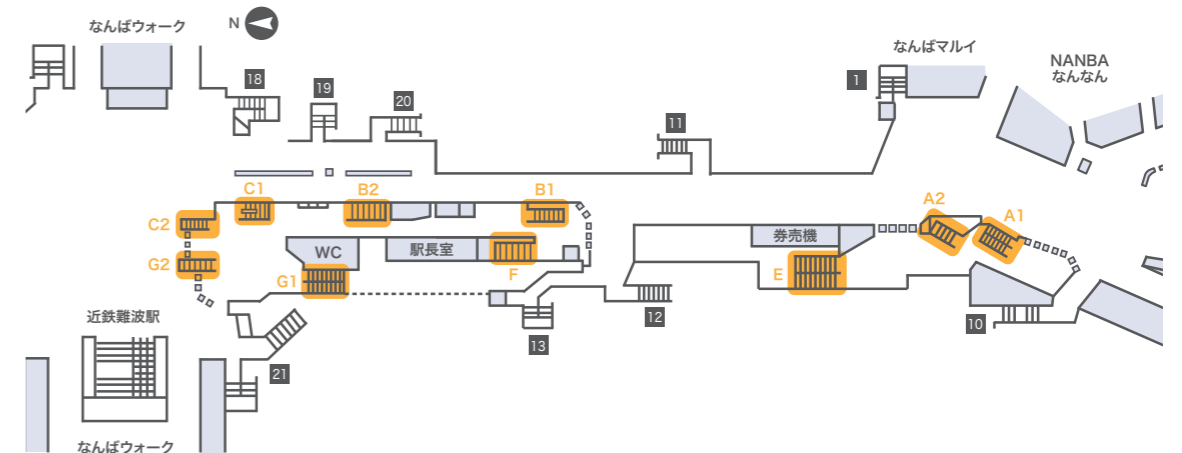

心斎橋駅

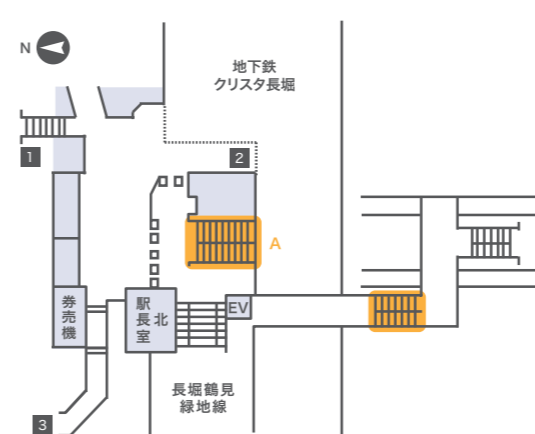

天王寺駅

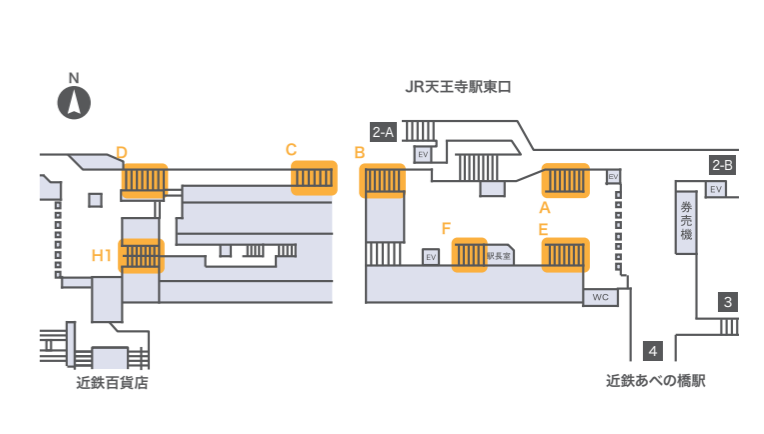

# 臨時集中貼広告

## ■ 各駅掲出位置図

東梅田駅

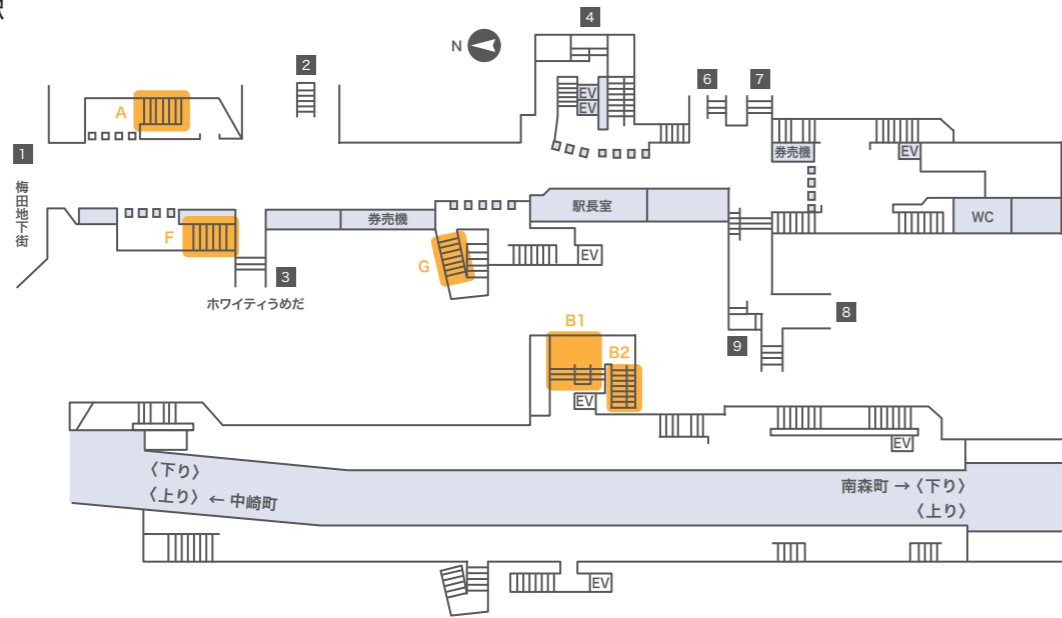

淀屋橋駅

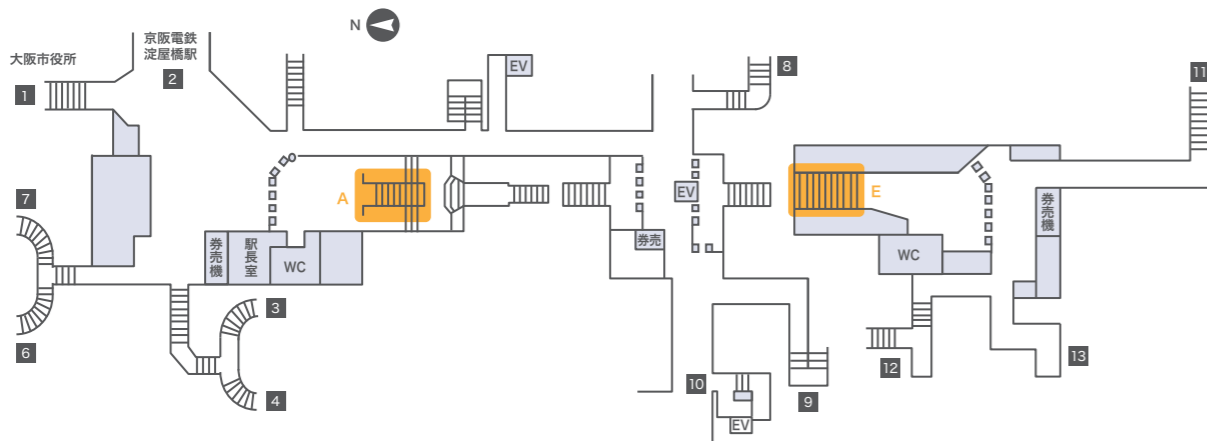

中ふ頭駅

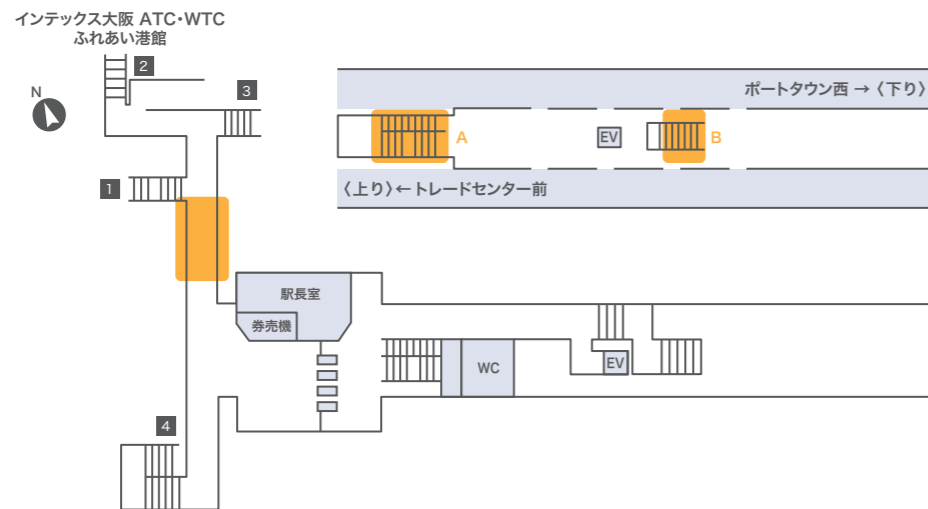

新大阪駅

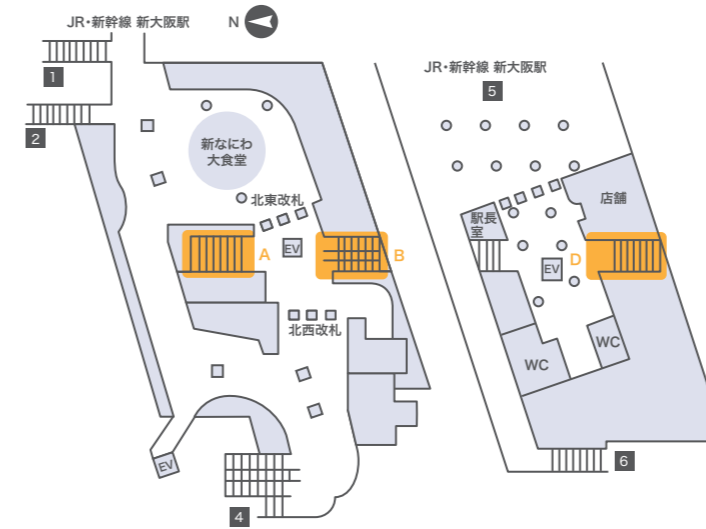

本町駅

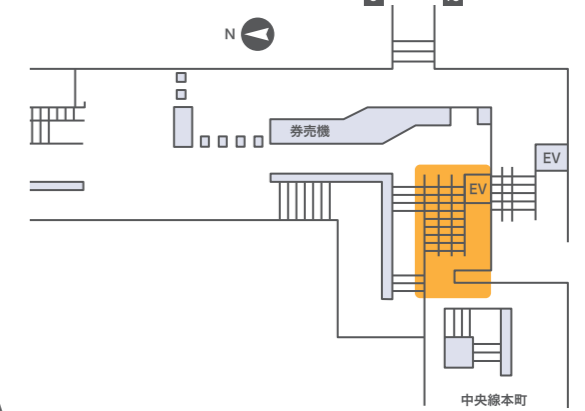

コスモスクエア駅

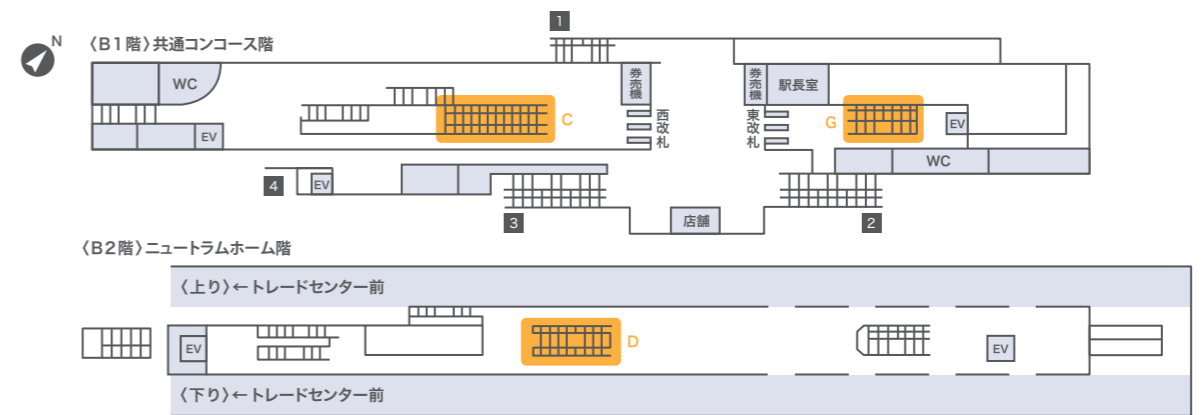

ドーム前千代崎駅

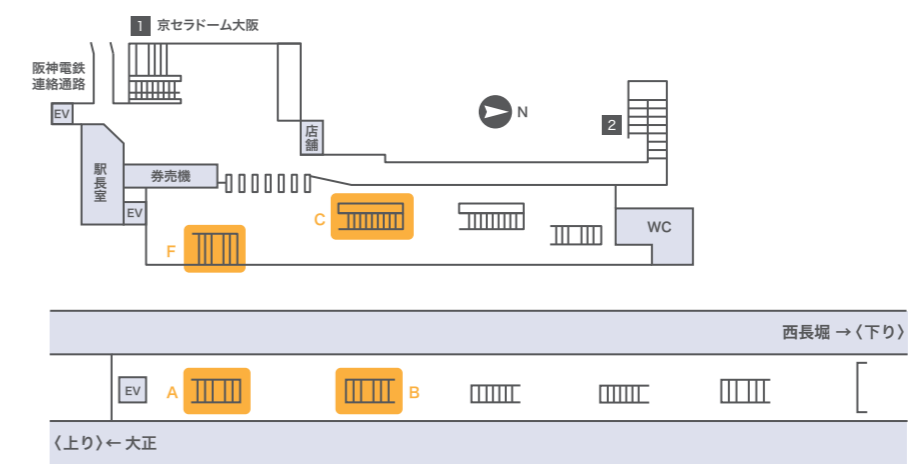

トビックス  
デジタルサイネージ

車両広告

駅広告

その他広告

広告取扱い基準

# 梅田ビッグボード1号・2号 スーパーコラムなんば・なんばホームシート

- 連続した柱やクーラーパネルなどに連続掲出することで、通勤・通学時間帯の訴求効果が見込めます。
- また、エアージャックが可能でインパクトのある広告展開ができます。

## ■ 梅田ビッグボード1号



## ■ 梅田ビッグボード2号



## ■ スーパーコラムなんば南改札内



## ■ なんばホームシート

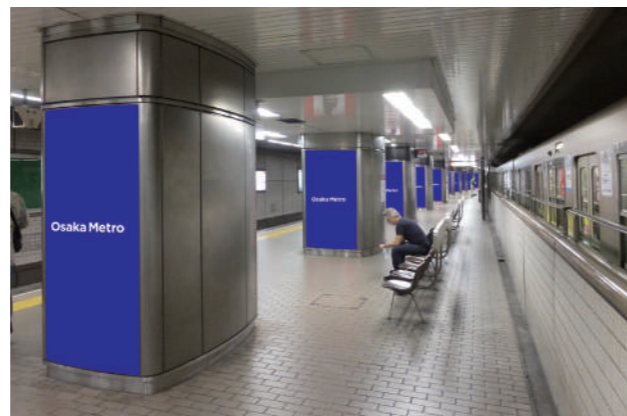

## ■ 掲出サイズ

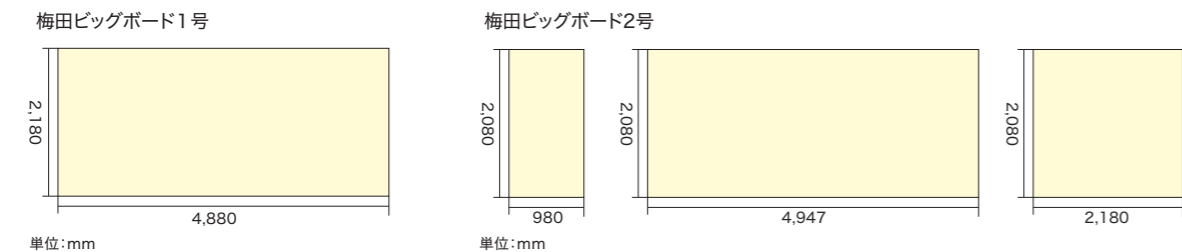

広告名	掲出規模	掲出期間	掲出開始	広告料金	備考
梅田ビッグボード1号・2号	1号/1面 2号/3面	1か月	1日	400,000円	管理料 別途 45,000円
スーパーコラム なんば南改札内	丸柱9本	1週間	随時	650,000円	
なんばホームシート	18面	1週間	随時	540,000円	

※料金はすべて税抜で表示しています。製作費・取付・撤去費は除きます。 ※掲出内容について、事前審査が必要です。  
 ※駅改良工事等により、掲出箇所・掲出枚数が増減する場合があります。 ※駅改良工事等により、掲出箇所・掲出枚数が増減する場合があります。 ※リニューアル工事により、急遽、販売を停止する場合があります。

# ホームドアシート広告 御堂筋線心齋橋駅・天王寺駅/長堀鶴見緑地線各駅

- 御堂筋線「心齋橋駅」「天王寺駅」と長堀鶴見緑地線各駅で、ホームドアにシート広告を掲出することが可能です。
- 電車の待ち時間に視認しやすい位置に掲出されるため、接触時間の長さによる大きな効果が期待できます。

## ■ ホームドアシート 掲出イメージ/心齋橋駅



## ■ 掲出サイズ

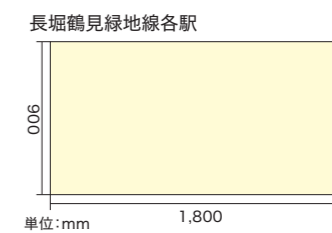
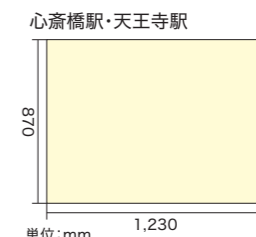

## ■ 御堂筋線心齋橋駅

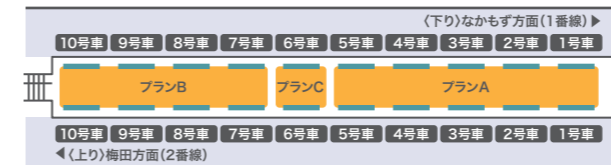

## ■ 御堂筋線天王寺駅



## ■ 御堂筋線心齋橋駅・天王寺駅

掲出駅	プラン	サイズ	シート枚数	掲出開始	掲出期間/広告料金	
御堂筋線 心齋橋駅	A	H870mm W1,230mm	30枚	月曜日	1週間/750,000円	4週間/2,400,000円
	B		24枚	月曜日	1週間/600,000円	4週間/1,920,000円
	C		8枚	月曜日	1週間/200,000円	4週間/640,000円
御堂筋線 天王寺駅	A	H870mm W1,230mm	15枚	月曜日	1週間/375,000円	4週間/1,200,000円
	B		12枚	月曜日	1週間/300,000円	4週間/960,000円
	C		30枚	月曜日	1週間/750,000円	4週間/2,400,000円
	D		24枚	月曜日	1週間/600,000円	4週間/1,920,000円
	E		4枚	月曜日	1週間/100,000円	4週間/320,000円
	F		8枚	月曜日	1週間/200,000円	4週間/640,000円

※料金はすべて税抜で表示しています。製作費・取付・撤去費は除きます。 ※掲出内容について、事前審査が必要です。  
 ※駅改良工事等により、掲出箇所・掲出枚数が増減する場合があります。 ※掲出する際は、パネルのラインに沿って、切れ込みをいれてください。 ※掲出場所は固定となっております。  
 ※リニューアル工事により、急遽、販売を停止する場合があります。

## ■ 長堀鶴見緑地線各駅

掲出駅	サイズ	シート枚数	掲出開始	掲出期間/広告料金		
ドーム前千代崎駅	H900mm W1,800mm	10枚	1日	1か月/100,000円	3か月/200,000円	6か月/300,000円
心齋橋駅		10枚	1日	1か月/150,000円	3か月/300,000円	6か月/450,000円
玉造駅		10枚	1日	1か月/100,000円	3か月/200,000円	6か月/300,000円
森ノ宮駅		10枚	1日	1か月/100,000円	3か月/200,000円	6か月/300,000円
京橋駅		10枚	1日	1か月/120,000円	3か月/240,000円	6か月/360,000円
今福鶴見駅		10枚	1日	1か月/100,000円	3か月/200,000円	6か月/300,000円

※料金はすべて税抜で表示しています。製作費・取付・撤去費は除きます。 ※掲出内容について、事前審査が必要です。  
 ※駅改良工事等により、掲出箇所・掲出枚数が増減する場合があります。 ※6か月ごとにシートを貼り替えてください。 ※掲出する際は、パネルのラインに沿って、切れ込みをいれてください。  
 ※掲出場所は任意となっておりますので、事前にご相談ください。 ※リニューアル工事により、急遽、販売を停止する場合があります。

# サンプリング広告

- 主要駅の梅田・なんば・天王寺の改札内で、サンプリングができるスペースを設けました。
- 梅田プレミアムセットのオプションにある、上りホームのサンプリング広告に加え4か所にサンプリングスペースを設置しました。

## ■ 梅田駅



## ■ サンプリングエリア

### 【梅田駅】

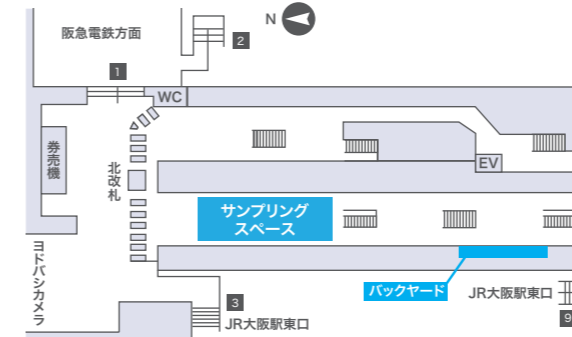

### 【なんば駅】

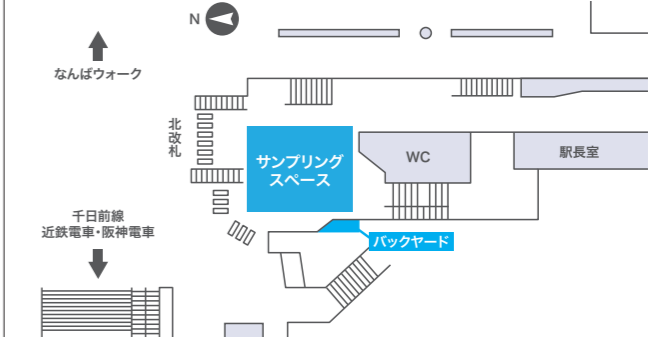

### 【天王寺駅(東)】

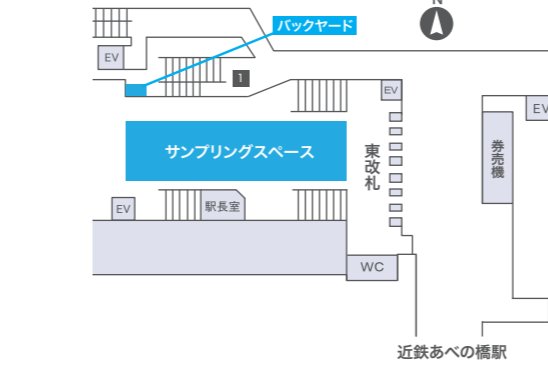

### 【天王寺駅(西)】

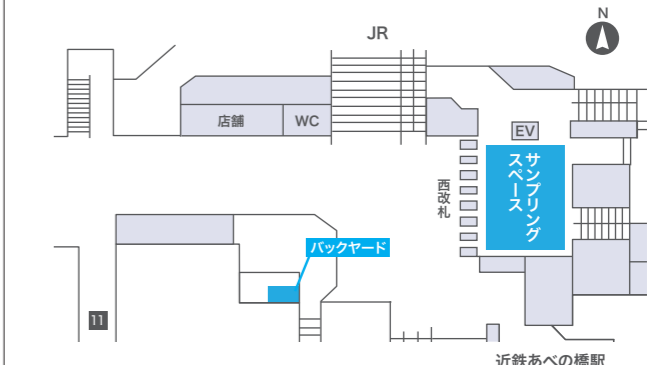

## ■ なんば駅



## ■ 天王寺駅(東)



## ■ 天王寺駅(西)



## 梅田プレミアムセット + サンプリング

- 梅田プレミアムセット (Umeda Metro Vision+梅田ホームビジョン) のオプションとして実施できるサンプリング広告です。



### 【梅田駅】

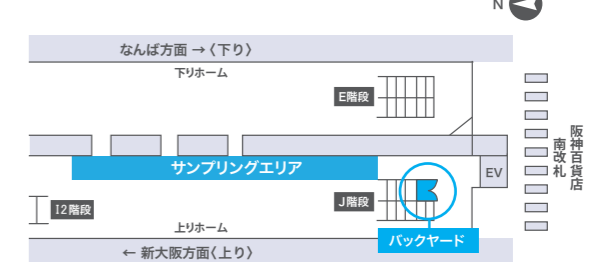

対象駅	場所	配布可能時間 (土日祝除く)	配布人数	広告料金 (1時間あたり)	配布可能物 (1回あたり1クライアントのみ)
梅田駅	北改札内	10:00~16:00 (1日3時間以上から受付)	5名まで	70,000円	・チラシ・パンフレット等の広告物・試供品(販売用物品は不可) ・ラベル入ポケットティッシュ・その他ノベルティ等 ※飲食物については随時ご相談ください ※天王寺は改札内に食料品販売店がありますので飲食物関係は全てご相談ください
なんば駅	北改札内		5名まで	50,000円	
天王寺駅	東改札内		5名まで	50,000円	
	西改札内		3名まで	40,000円	

※当媒体はオプションではなく単体の商品となります ※3時間以上からのお申込が可能です。 ※配布台はございません。  
※段ボール5~6個分程の荷物を置くバックヤードをご用意させていただきます。 ※リニューアルにより、急遽、販売を停止する場合があります。

対象駅	場所	配布可能時間	配布人数	広告料金 (1日あたり)
梅田駅	上りホーム	10:00~16:00	5名まで	250,000円

※料金はすべて税抜で表示しています。 ※サンプリング単品での受付はございません ※サンプリングは、1社買切のお申込みをいただいた場合のみ対象となります  
※「Umeda Metro Vision」との併用も可能です。 ※リニューアルにより、急遽、販売を停止する場合があります。



# Osaka Metro OTHER MEDIA

その他広告

対象

Osaka Metro全駅／大阪シティバス

■ 看板広告	63
バス広告	
■ 窓額ポスター／外側板ステッカー	64
■ 車体ラッピング	65
共同商品	
■ J・ADビジョンOsaka Metroネットワークセット	66
■ 大阪まるっとまんなかビジョンセット・中吊り共同商品	67

## 看板広告

### 電照式看板広告・非電照式看板広告・ドーム看板広告・ショーウィンドウ広告

- 人の目に触れるホーム壁面やコンコースに長期にわたる掲出が可能なため、企業・商品・サービスのイメージ告知に適しています。
- ドーム看板広告は、Osaka Metroでのみ展開可能なドーム型天井部に設置された巨大広告で、圧倒的な視認性により人々の注目を集めるインパクト抜群の商品です。



広告料金等については、各取り扱い代理店にお問い合わせください。

# バス広告 (窓額ポスター・外側板・ステッカー・車体ラッピング)

- 多くの人に利用され、暮らしに密着した交通手段である市バス。
- バスのボディに掲出される広告は、文字どおり「走る広告」として注目率が高い媒体です。

## ●窓額ポスター



### ■ポスターサイズ

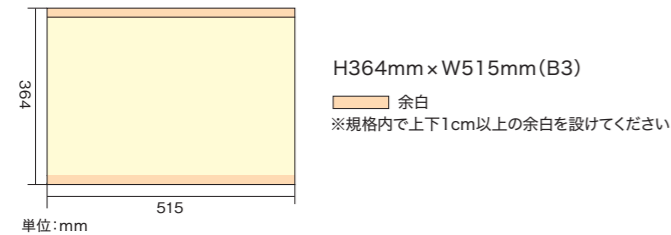

広告名	期間	広告料金	ポスター枚数
窓額ポスター	4日間	150,000円	590枚

※料金はすべて税抜で表示しています。 ※ポスター製作費は除きます。

## ●外側板



### ■ポスターサイズ

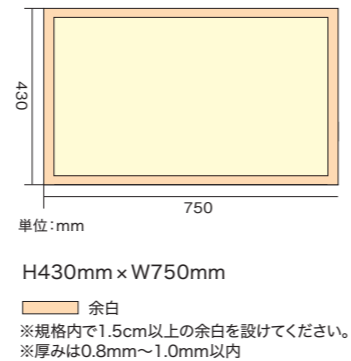

広告名	期間	単位枚数	広告料金	単位枚数
外側板(後部)	1ヶ月	1車1枚	7,700円	契約は1車以上

※料金はすべて税抜で表示しています。 ※ポスター製作費は除きます。

## ●ステッカー

### ■ステッカーサイズ

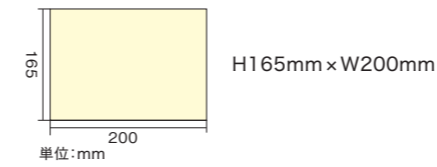

### ■ステッカー仕様

- 不透明、両面仕様、裏面スリット加工(ミミ付は不可)

### ■接着仕様

- 微粘着使用

広告名	期間	掲出車両数	広告料金	ステッカー枚数
窓ステッカー	1ヶ月	全車	142,000円	590枚

※料金はすべて税抜で表示しています。 ※ステッカー製作費は除きます。

## ●車体ラッピング

### ■フルラッピング

- バスのボディ(正面とガラス窓の大半は除く)にラッピングした大型広告。
- ボリュームの大きさと大阪の市街地を圧倒する迫力が売り物。



### ■パートラッピング

- ボディの両側面、後部面を有効に活用し、ラッピングした大型広告。
- フルラッピングより手軽に制作できることから人気がある媒体です。



### ■ラッピングの材質

- 鉄板部分 …… 住友スリーエム社製品または同等品以上
- ガラス部分 …… 住友スリーエム社シースルータイプまたは同等品以上
- 車両申込/営業所単位で申込することができます。
- デザイン原稿/読ませる広告は不可

広告名	料金単位	種類	広告料金	備考
フルラッピング	1両3面 1ヶ月	中津	125,000円	契約は 6ヶ月以上
		大型(中津以外)	125,000円	
		中型(中津以外)	100,000円	
パートラッピング	1両3面 1ヶ月	中津	40,000円	契約は 1ヶ月から
		大型(中津以外)	40,000円	
		中型(中津以外)	32,000円	

※料金はすべて税抜で表示しています。 ※パートラッピングの概算寸法=側面130x300cm 後部110x150cm程度。 ※制作時は実測が必要です。 ※制作・取付・除去費用は除きます。

# Osaka Metro × JR東日本 J・ADビジョンOsaka Metroネットワークセット

- 首都圏・大阪圏の2大都市圏で構成される「2社共同ネットワークセット」。
- 合計474面デジタルサイネージネットワークで放映可能な商品です。

## ■ Osaka Metroネットワークビジョン



## ■ J・ADビジョン



## ■ 商品一覧

広告名	設置場所	仕様	広告料金 (2020年度 特別広告料金)		ロール		
			期間	秒/枠	枠数		
J・ADビジョンOsaka Metroネットワークセット	駅、エリア名 (30駅)	36 エリア 474面 モニター サイズ	期間 1週間	秒/枠	枠数		
Osaka Metroネットワークビジョン	新大阪、梅田、淀屋橋、本町、なんば、天王寺、なかもず、東梅田、天満橋、谷町四丁目、肥後橋、谷町九丁目、北浜、日本橋	14 エリア 249面 55インチ	3,500,000円※1	15秒	最大 4枠	最大 計60秒	各駅6分 ロール
J・ADビジョン ステーションネットワークセット	新宿、渋谷、東京、秋葉原、品川、上野、池袋、巣鴨、大宮、浦和、横浜、桜木町、吉祥寺、西武鉄道高田馬場、新橋、有楽町	22 エリア 225面 90インチ 70インチ 65インチ 60インチ 52インチ					

※1 東日本エリアの媒体設置時期の変更により7/6週まで、エリア・面数・料金は以下となります。

●【4/6週から6/1週まで】 33エリア 455面 3,250,000円 ●【6/8週から7/6週まで】 35エリア 467面 3,400,000円

※料金はすべて税抜で表示しています。 ※各エリアの「デジタルサイネージ」により仕様が異なります。販売担当者までお問い合わせください。  
 ※掲出の際には、事前に媒体各社の意匠審査がございます。あらかじめご了承ください。 ※特殊な放映パターンなどをご希望の場合は、別途オプション料金が発生いたします。  
 ※上記商品は、設置拡大・工事等により変更致します。変更後の広告料金等につきましては、お問い合わせください。  
 ※枠数は、販売状況により変動いたします。事前に必ずお問い合わせください。

# Osaka Metro × JR西日本 大阪まるっとまんなかビジョンセット (御堂筋ビジョン + WESTビジョン)

- 御堂筋ビジョンとWESTビジョンの組み合わせで、大阪市内を電車内サイネージで網羅できる商品です。

## ■ 御堂筋ビジョン



## ■ WESTビジョン



## ■ 商品概要

- 放映路線・モニタサイズ・両数  
 御堂筋ビジョン (Osaka Metro) 御堂筋線30000系 17.5インチ(16:9) 20系 15.7インチ(16:9) 上期:200~220両 下期220~250両  
 WESTビジョン (JR西日本) 大阪環状線・JRゆめ咲線 17インチ(16:9) 136両

広告名	秒数	放映開始日	期間	枠数	広告料金
大阪まるっとまんなかビジョンセット	15秒	月曜日	1週間	2枠	(2020年度 上期) 730,000円 (2020年度 下期) 800,000円

※料金はすべて税抜で表示しています。 ※放映内容について、事前審査が必要です。 ※運行状況により走行車両両数が変動する場合があります。  
 ※御堂筋ビジョンとWESTビジョンの素材を変えることは可能です。(但し、それぞれで別の商品やサービスを告知はできません)  
 ※(株)JR西日本コミュニケーションズまたは(株)大阪メトロサービスのどちらか一方の媒体社へお申し込みください。  
 ※意匠審査用素材・入稿素材はお申し込みいただいた媒体社へお送りください。 ※料金は、お申し込みいただいた媒体社より、一括で請求させていただきます。  
 ※納品遅れは別途作業費が発生いたします。その際はお問い合わせください。

# Osaka Metro × JR西日本 中吊り共同商品

- 大阪を中心に関西に訴求できる商品です。

## ■ Osaka Metro中吊り



## ■ JR西日本中吊り



広告名	サイズ	掲出期間	掲出開始日	納品枚数	広告料金
Osaka Metro中吊り 普通電車中吊り全車7デイズ	中吊りワイド (1車1枚)	7日	火曜日	4,370枚	5,800,000円
Osaka Metro中吊り 快速電車中吊り全車7デイズ				6,070枚	6,000,000円

※料金はすべて税抜で表示しています。 ※掲出内容について、事前審査が必要です。 ※ポスター製作費は除きます。  
 ※Osaka Metroは長堀鶴見緑地線・今里筋線・ニュートラムを除く

# 広告取扱い基準

## ■ 広告審査基準について

### ◆ 広告取扱共通規約（一部抜粋）

（広告原稿の事前審査）

第3条 広告主等は、掲出する広告の原稿を事前に掲出し、当会社の審査を受け承認されたものでなければ掲出できません。

### ◆ 広告会社要綱（一部抜粋）

（広告会社の責務等）

第2条（第1項 省略）

② 広告会社は、善良なる管理者の注意をもって、関係法令及び当社が定めた規程、基準並びに通達等を遵守し、これらに反する広告を取り次いではなりません。

## II 統括的事項

### ① 倫理要綱

- (1) 広告は、各種関係法令等を遵守し、健全な社会秩序を損なうものであってはなりません。
- (2) 広告は、人権を尊重し、他を誹謗または中傷するものであってはなりません。
- (3) 広告は、倫理及び品位を重んじ善良な習慣を損なうものであってはなりません。
- (4) 広告は、利用者に不利益をもたらすものであってはなりません。
- (5) 広告は、環境への負荷や、良好な美観形成に配慮したものでなくてはなりません。
- (6) 広告は、安全運行と公共のサービスを損なうものであってはなりません。

### ② 審査の基本

- (1) 関係法令等に照らして適切か  
 ア：法令等で認められていない商品やサービスはないか  
 イ：肖像権、著作権、商標権等の無断使用等がないか  
 ウ：薬品、不動産その他各種公正競争規約等に抵触していないか  
 エ：医療法、不当景品類及び不当表示防止法等各種法令の規定に違反していないか  
 オ：条例及び行政機関が策定する各種指針等に抵触していないか
- (2) 消費者保護の点で適切か  
 ア：広告を見て行動する消費者に対して、適切な表現であるか  
 イ：消費者に不利益となることはないか  
 ウ：誇大な表現、わざと誤認させるような表示はないか  
 エ：その商品やサービスが、社会的に適切なものか
- (3) 社会的、市民生活的に適切か  
 ア：人権侵害、差別表現、名誉毀損等のおそれはないか  
 イ：暴力、射幸心、投機をあおる恐れはないか  
 ウ：不安や不快な念をもたらさないか
- (4) 青少年保護の点で適切か  
 ア：暴力団や殺人その他反社会的なことがらを容認することはないか  
 イ：裸体や性について露骨、ひわいな表現はないか
- (5) 公共交通機関に掲出する広告として適切であるか  
 ア：美観を害したり、公衆に不快の念を与えたりしないか  
 イ：皇室、王室、国旗、国家等の尊厳を傷つけるおそれはないか  
 ウ：政治宣伝、宗教宣伝を主目的としていないか  
 エ：輸送の安全や当社事業に支障はないか

# 申込みスケジュール

## ● 車両事前申込み

原則として、掲出開始月の4か月前の第1営業日に締切りいたします。（1日が休日の場合は翌営業日）  
 ※申込決定以降から先着順にて受付いたします。 ※申込内容が重複した場合は、弊社にて調整いたします。

### ■ 申込条件

- 同一クライアント、同一キャンペーンに限ります。
- 下記、申込枠数を超える場合、「一般申込」よりも優先して枠確保ができる制度です。
- ※同一キャンペーンの場合、キャンペーン内容が確認できるものをご提出していただく場合があります。

### ■ 対象媒体

対象媒体種別	対象媒体名	申込枠数
車両メディア	中吊り、ドア横	上期(6か月)：20枠以上 下期(6か月)：20枠以上
	車両月売媒体	連続掲出3か月以上

### ■ 提出

● 中吊り・ドア横ポスターの事前申込みの場合は、事前に「中吊り事前申込書」をご提出願います。  
 ※各月の掲出内容については、キャンペーン申込みの申込決定日までにご連絡ください。

## ● キャンペーン申込み

### ■ 申込条件

同一クライアント、同一キャンペーンに限ります。掲出期間は、当該月内を基本とし、下記、申込条件を満たす場合、「一般申込」よりも優先して枠確保ができる制度です。

対象媒体種別	対象媒体名
車両メディアのみ	広告料金(グロス料金)の総計が600万円以上の場合
駅メディアのみ	広告料金(グロス料金)の総計が600万円以上の場合
車両メディア + 駅メディア	広告料金(グロス料金)の総計が1,000万円以上の場合

※申込内容が重複した場合は、弊社にて調整いたします。

### ■ 対象媒体

対象媒体種別	対象媒体名
車両メディアのみ	車内広告全般 ※1
駅メディアのみ	駅貼全般、SP全般、駅デジタルサイネージ全般(Whityうめだデジタル6を含む) ※2

※1 車体ラッピング、車体ステッカー、バス広告は除きます。  
 ※2 看板広告、臨時ポスターは除きます。

原則として、掲出開始月の3.5か月に締切りいたします。（15日が休日の場合は翌営業日）

## ● 一般申込み

原則として、掲出開始月の3か月前の第1営業日に締切りいたします。（1日が休日の場合は翌営業日）決定日は締切り当日から、5営業日後になります。

### ■ 対象媒体

対象媒体種別	対象媒体名
車両メディアのみ	車内広告全般 ※
駅メディアのみ	駅貼全般、SP全般、駅デジタルサイネージ全般(Whityうめだデジタル6を含む)

※車体ステッカー、車体ラッピングは別途お問い合わせください。  
 ※申込内容が重複した場合は、弊社にて調整いたします。

※**開放枠受付日**  
 『中ぶり路線別』、『まど上路線別』、『まど上F②③』、『ドア横4面セット』、『連結部上部ポスター路線別』、『戸袋ステッカー路線別』、『駅サイネージ(ロール)※1』 掲出月の2か月前の第1営業日9:00～17:00受付(重複した場合は翌営業日10:00抽選)第2営業日13:00発表 以降先着順 ※**開放枠は月跨ぎのお申込みはできません。**  
 Umeda Metro Visionは放映月の1か月前の第1営業日9:00～17:00受付

※1 Umeda Metro Vision, Osaka Metroネットワークビジョン, なんばパラマビジョン以外